

FOR CAR USE ONLY/NUR FÜR AUTOMOBIL GEBRAUCH/POUR APPLICATION AUTOMOBILE UNIQUEMENT/PARA USO EN AUTOMÓVILES/SOLO PER L'UTILIZZO IN AUTOMOBILE/ENDAST FÖR BILBRUK/ALLEEN VOOR GEBRUIK IN DE AUTO/ ТОЛЬКО ДЛЯ ИСПОЛЬЗОВАНИЯ В АВТОМОБИЛЯХ/DO UŻYCIA TYLKO W SAMOCHODZIE

# ALPINE®

CD RECEIVER WITH ADVANCED BLUETOOTH  
**CDE-178BT**  
DIGITAL MEDIA RECEIVER WITH ADVANCED BLUETOOTH  
**iDE-178BT**  
CD/USB RECEIVER  
**CDE-175R**



Works with **NOKIA**

**TuneIt**



**Bluetooth®**



(CDE-178BT/iDE-178BT only)

- **OWNER'S MANUAL**  
Please read before using this equipment.
- **BEDIENUNGSANLEITUNG**  
Lesen Sie diese Bedienungsanleitung bitte vor Gebrauch des Gerätes.
- **MODE D'EMPLOI**  
Veuillez lire avant d'utiliser cet appareil.
- **MANUAL DE OPERACIÓN**  
Léalo antes de utilizar este equipo.
- **ISTRUZIONI PER L'USO**  
Si prega di leggere prima di utilizzare il attrezzatura.
- **ANVÄNDARHANDLEDNING**  
Innan du använder utrustningen bör du läsa igenom denna användarhandledning.
- **GEBRUIKERSHANDLEIDING**  
Lees deze aanwijzingen aandachtig alvorens dit toestel te gebruiken.
- **РУКОВОДСТВО ПО ЭКСПЛУАТАЦИИ**  
Прочтите настоящее руководство перед началом использования оборудования.
- **INSTRUKCJA OBSŁUGI**  
Prosimy zapoznać się z tą instrukcją przed przystąpieniem do użytkowania urządzenia.

**ALPINE ELECTRONICS MARKETING, INC.**

1-7, Yukigaya-Otsukamachi, Ota-ku,  
Tokyo 145-0067, JAPAN  
Phone: 03-5499-4531

**ALPINE ELECTRONICS OF AMERICA, INC.**

19145 Gramercy Place, Torrance,  
California 90501, U.S.A.  
Phone 1-800-ALPINE-1 (1-800-257-4631)

**ALPINE ELECTRONICS OF CANADA, INC.**

777 Supertest Road, Toronto,  
Ontario M3J 2M9, Canada  
Phone 1-800-ALPINE-1 (1-800-257-4631)

**ALPINE ELECTRONICS OF AUSTRALIA PTY. LTD.**

161-165 Princes Highway, Hallam  
Victoria 3803, Australia  
Phone 03-8787-1200

**ALPINE ELECTRONICS GmbH**

Wilhelm-Wagenfeld-Str. 1-3, 80807 München, Germany  
Phone 089-32 42 640

**ALPINE ELECTRONICS OF U.K. LTD.**

Alpine House  
Fletchamstead Highway, Coventry CV4 9TW, U.K.  
Phone 0870-33 33 763

**ALPINE ELECTRONICS FRANCE S.A.R.L.**

(RCS PONTOISE B 338 101 280)  
98, Rue de la Belle Etoile, Z.I. Paris Nord II,  
B.P. 50016, 95945 Roissy Charles de Gaulle  
Cedex, France  
Phone 01-48638989

**ALPINE ITALIA S.p.A.**

Viale C. Colombo 8, 20090 Trezzano  
Sul Naviglio (MI), Italy  
Phone 02-484781

**ALPINE ELECTRONICS DE ESPAÑA, S.A.**

Portal de Gamarra 36, Pabellón, 32  
01013 Vitoria (Alava)-APDO 133, Spain  
Phone 945-283588

EN

DE

FR

ES

IT

SE

NL

RU

PL

**ООО «Компания Бонанза»**  
Информация о сервисных центрах  
доступна на сайте [www.alpine.ru](http://www.alpine.ru)

## Руководство по использованию

### ПРЕДУПРЕЖДЕНИЕ

ПРЕДУПРЕЖДЕНИЕ .....	7
ОСТОРОЖНО .....	7
МЕРЫ ПРЕДОСТОРОЖНОСТИ .....	7

### Приступая к работе

Список компонентов .....	11
Включение и выключение питания .....	11
Выбор источника .....	11
Снятие и установка передней панели .....	11
Снятие .....	11
Установка .....	11
Первоначальный запуск системы .....	12
Настройка уровня громкости .....	12
Быстрое уменьшение уровня громкости .....	12
Настройка времени и календаря .....	12

### Радио

Прослушивание радио .....	13
Предварительная настройка станций вручную .....	13
Автоматическая предварительная настройка станций .....	13
Настройка предварительно настроенных станций .....	13
Функция поиска частоты .....	13

### RDS

Установка значения ON/OFF для режима AF (альтернативные частоты) .....	14
Настройка приоритетов трансляции новостей .....	14
Настройка приема в режимеPTY31 (экстренная радиопередача) .....	15
Прием региональных (местных) RDS-станций .....	15
Настройка PI SEEK .....	15
Прием информации о трафике .....	15
Настройка типа программы (Тип программы) (PTY) .....	16
Прием информации о трафике во время воспроизведения компакт-диска или прослушивания радио .....	16

Отображение передаваемого радиостанцией текста .....	16
--	----

### CD/MP3/WMA/AAC (только для моделей CDE-178BT/CDE-175R)

Воспроизведение .....	17
Повторное воспроизведение .....	17
M.I.X. (воспроизведение в случайном порядке) .....	17
Поиск в текстовой информации о компакт-диске .....	18
Поиск по именам папок/файлов (Форматы MP3/WMA/AAC) .....	18
Режим поиска имени папки .....	18
Режим поиска имени файла .....	18
Поиск по памяти .....	18
О форматах MP3/WMA/AAC .....	18
Терминология .....	20

### Настройка звука

Настройка уровня сабвуфера/низких частот/высоких частот/баланса (между левым и правым)/фейдера (между передними и задними)/настроек по умолчанию .....	20
Настройка звука .....	21
Предварительные настройки эквалайзера (Factory's EQ) .....	21
Настройка кривой параметрического эквалайзера (Parametric EQ) .....	21
Настройка диапазона .....	21
Настройка частоты (Freq.) .....	21
Настройка ширины полосы (Q) .....	21
Регулировка уровня .....	21
Настройка уровня громкости источника .....	22
Включение/отключение НЧ-динамика (ON/OFF) .....	22
Настройка фазы НЧ-сигнала (Subwoofer) .....	22
Настройка системы НЧ-динамика (Subwoofer) .....	22
Внешнее устройство .....	22
Подключение к внешнему усилителю .....	22
Настройка режима Media Xpander (MX Setup) .....	23
Индивидуальная настройка параметра Media Xpander .....	23
Настройка параметра Time Correction Unit (TCR Parameter) .....	23
Настройка временной коррекции (T.Correction) .....	23

Настройка функции SPATIAL .....	23
Настройка разделительного фильтра (X-Over) .....	23
Настройка канала(Ch.).....	24
Выбор частоты среза (Freq.) .....	24
Регулировка крутизны фильтра .....	24
Регулировка уровня (Lev.) .....	24
Сохранение настроек Parametric EQ/ T.Correction/X-Over .....	24
Вызов сохраненных настроек Parametric EQ/T.Correction/X-Over .....	24
О временной коррекции .....	24
Пример 1: переднее левое сиденье .....	24
Пример 2: все сиденья.....	25
Разделительный фильтр (Crossover).....	26

## Другие функции

Отображение текста .....	27
Об отображении индикаторов.....	28
Об атрибуте "Текст" .....	28
Назначение избранного источника кнопке FAV (FAV Setup) (только для CDE-175R) .....	29
Установка избранного источника.....	29
Вызов избранного источника .....	29
Настройка меню параметров.....	29
Использование приложения Tunelt .....	30
Настройка звука с помощью смартфона .....	30
Функция уведомления от Facebook.....	30
Получение уведомления (Может использоваться в обновленных версиях).....	30
Отображение списка уведомлений (Может использоваться в обновленных версиях).....	31

## Меню SETUP

Режим .....	31
Режим General .....	32
Настройка отображения часов (Clock Mode) .....	32
Автоматическая настройка времени.....	32
Настройка формата представления календаря (Calendar).....	32
Установка избранного источника на кнопку FAV (FAV Setup) (только для CDE-175R) .....	32
Настройка языка меню .....	32
Настройка режима AUX SETUP .....	32
Настройка режима AUX NAME .....	32
Воспроизведение файлов MP3/WMA/AAC (Play Mode) (только для модели CDE-178BT/ CDE-175R) .....	33
Функция звукового сопровождения (Веер) .....	33
Демонстрация.....	33

Настройка адаптивного интерфейса дистанционного рулевого управления .....	33
Режим Display .....	34
Изменение цвета подсветки .....	34
Регулировка подсветки .....	34
Настройка уровня яркости .....	34
Настройка прокрутки текста.....	34
Настройка прокрутки (Text Scroll) .....	34
Настройка параметра Opening Message (ON/OFF).....	34
Режим Tuner .....	34
Установка качества звука TUNER (FM).....	34
Режим iPod&USB.....	35
Настройка функции пропуска USB .....	35
Настройка режима поиска iPod/iPhone .....	35
Настройка приложений (APP).....	35
Настройка режима связи со смартфоном (Alpine APP).....	35
Настройка уровня громкости TTS (речевого воспроизведения текстов).....	35

## Вызовы с использованием профиля BT и функции Hands-Free (только для CDE-178BT/iDE-178BT)

Настройка перед использованием .....	36
О BLUETOOTH.....	36
Перед использованием функции BLUETOOTH .....	36
Подключение устройства с поддержкой BLUETOOTH (согласование).....	36
Согласование BLUETOOTH-совместимых устройств с поддержкой SSP (Secure Simple Pairing) .....	36
Согласование BLUETOOTH-совместимых устройств без поддержки SSP (Secure Simple Pairing) .....	36
НАСТРОЙКА BLUETOOTH .....	37
Настройка соединения BLUETOOTH (Bluetooth IN).....	37
Настройка устройства BLUETOOTH .....	37
Настройка Visible Mode.....	38
Согласование устройства BLUETOOTH с блока .....	38
Настройка качества звука BLUETOOTH.....	38
Настройка уровня громкости (VOL LV ADJ) .....	38
Настройка типа звука (Type Setup).....	38
Настройка отображения информации о вызывающем абоненте/индикатора текстового сообщения ON/OFF.....	38
Настройка обновления телефонной книги.....	39

Настройка включения/отключения режима автоматического обновления телефонной книги (ON/OFF (Auto))	39
Настройка включения/отключения режима ручного обновления телефонной книги (ON/OFF (Manual))	39
Изменение порядка списка телефонной книги	39
Настройка автоматического приема вызова (Auto Answer)	39
Отображение названия поставщика услуг телефонной связи	39
Выбор динамика для вывода сигнала	39
Отображение версии программного обеспечения	39
Обновление программного обеспечения	40
Функция телефона Hands-Free	40
О функции телефона Hands-Free	40
Прием вызова	40
Окончание вызова	40
Использование голосового управления	40
Осуществление вызова	41
Повторный набор номера из журнала исходящих вызовов	41
Набор номера из журнала входящих вызовов	41
Набор номера из журнала пропущенных входящих вызовов	41
Набор номера из телефонной книги	41
Функция поиска по алфавиту в телефонной книге	41
Функция ожидания вызова	42
Предустановка номера в меню телефона (быстрый набор)	42
Набор предварительно установленного номера	42
Настройка громкости во время приема вызова	42
Быстрое отключение звука микрофона (Voice Mute)	43
Операция переключения вызовов	43
Использование Bluetooth Audio	43
Вызов режима Bluetooth Audio	43
Выбор нужной композиции	43
Выбор нужной группы (папки)	43
Пауза	43
Поиск нужной композиции	43

## USB-накопитель (приобретается дополнительно)

Подсоединение USB-накопителя (приобретается дополнительно)	44
Воспроизведение	44
Повторное воспроизведение	44
M.I.X. (воспроизведение в случайном порядке)	44
Поиск нужной композиции	45
Выбор папки	45
Поиск по памяти	45

## iPod/iPhone (приобретается дополнительно)

Подсоединение iPod/iPhone	45
Настройка управления iPod	46
Воспроизведение	46
Поиск нужной композиции	46
Функция прямого поиска	47
Изменение режима Список воспроизведения/Исполнитель/Альбом/Жанр/Композитор/Эпизод	47
Функция поиска по алфавиту	48
Поиск по памяти	48
Воспроизведение в случайном порядке Shuffle (M.I.X.)	48
Повторное воспроизведение	48

## Интернет-радио vTuner (iPhone) (дополнительно)

Прослушивание vTuner	49
Сохранение нужной станции в списке избранного	49
Переход к избранной станции	49
Удаление станции из списка избранного	49
Поиск нужной станции	49

**Информация**

При возникновении трудностей.....	50
Основные функции .....	50
Радио .....	50
Воспроизведение компакт-дисков.....	50
MP3/WMA/AAC .....	51
Звук.....	51
iPod .....	51
Индикаторы CD-плеера .....	51
Индикатор USB-накопителя.....	52
Индикатор режима iPod.....	52
Индикаторы в режиме vTuner .....	52
Режим BLUETOOTH .....	53
Технические характеристики.....	54

**Установка и соединения**

<b>ПРЕДУПРЕЖДЕНИЕ .....</b>	<b>55</b>
<b>ОСТОРОЖНО .....</b>	<b>55</b>
<b>МЕРЫ ПРЕДОСТОРОЖНОСТИ .....</b>	<b>56</b>
Установка .....	56
Демонтаж.....	57
Подключение к устройству iPod/iPhone (продается отдельно).....	57
Отключение устройства iPod/iPhone .....	57
Подключение USB-накопителя (продается отдельно).....	58
Подключите USB-накопитель .....	58
Удалите USB-накопитель .....	58
Установка микрофона (Только для CDE-178BT/iDE-178BT) .....	58
Использование заднего входного разъема AUX.....	58
Соединения .....	59

# Руководство по использованию

## ПРЕДУПРЕЖДЕНИЕ

### ПРЕДУПРЕЖДЕНИЕ

Этот символ обозначает важные инструкции. Их несоблюдение может привести к серьезному телесному повреждению или смерти.

#### НЕ ПРЕДПРИНИМАЙТЕ НИКАКИХ ДЕЙСТВИЙ, КОТОРЫЕ МОГУТ ОТВЛЕЧЬ ВАС ОТ БЕЗОПАСНОГО ВОЖДЕНИЯ АВТОМОБИЛЯ.

Любые действия, отвлекающие внимание на продолжительный срок, должны выполняться только после полной остановки. Перед выполнением таких действий всегда останавливайте автомобиль в безопасном месте. Несоблюдение этого требования может привести к аварии.

#### ПОДДЕРЖИВАЙТЕ ГРОМКОСТЬ НА УРОВНЕ, ПОЗВОЛЯЮЩЕМ СЛЫШАТЬ ВНЕШНИЕ ЗВУКИ ВО ВРЕМЯ ДВИЖЕНИЯ.

Чрезмерно высокий уровень громкости, заглушающий такие звуки, как сирены автомобилей аварийной службы и дорожные предупредительные сигналы (при пересечении ж/д путей и т.д.), может быть опасным и привести к аварии. ИСПОЛЬЗОВАНИЕ ВЫСОКОГО УРОВНЯ ГРОМКОСТИ В АВТОМОБИЛЕ МОЖЕТ ТАКЖЕ ВЫЗЫВАТЬ ДЕФЕКТ СЛУХА.

#### НЕ РАЗБИРАТЬ И НЕ ИЗМЕНЯТЬ.

Это может вызывать аварийную ситуацию, возгорание или удар электрическим током.

#### ИСПОЛЬЗОВАТЬ ТОЛЬКО В АВТОМОБИЛЯХ С ПИТАНИЕМ БОРТОВОЙ СЕТИ +12 ВОЛЬТ И ЗАЗЕМЛЕНИЕМ ОТРИЦАТЕЛЬНОГО ПОЛЮСА НА КУЗОВ АВТОМОБИЛЯ.

(В случае сомнений проконсультируйтесь у своего дилера.) Несоблюдение этого требования может привести к возникновению огня и т.п.

#### ХРАНИТЕ НЕБОЛЬШИЕ ОБЪЕКТЫ, ТАКИЕ КАК БАТАРЕИ, В НЕДОСТУПНЫХ ДЛЯ ДЕТЕЙ МЕСТАХ.

Глотание таких объектов может нанести серьезную травму. Если ребенок проглотил подобный объект, немедленно обратитесь к врачу.

#### ПРИ ЗАМЕНЕ ПРЕДОХРАНИТЕЛЕЙ ИСПОЛЬЗУЙТЕ ТОЛЬКО АНАЛОГИЧНЫЕ ПО НОМИНАЛУ.

Несоблюдение этого требования может привести к возгоранию и поражению электрическим током.

#### НЕ ЗАКРЫВАЙТЕ ВЕНТИЛЯЦИОННЫЕ ОТВЕРСТИЯ ИЛИ ПАНЕЛИ РАДИАТОРА.

В противном случае возможен нагрев внутренних деталей, который может привести к возгоранию.

#### ИСПОЛЬЗУЙТЕ ЭТОТ ПРОДУКТ ТОЛЬКО ДЛЯ АВТОМОБИЛЕЙ С БОРТОВОЙ СЕТЬЮ НАПРЯЖЕНИЕМ 12 В.

Неправильное использование может привести к возгоранию, поражению электрическим током или другим травмам.

#### НЕ ПОМЕЩАЙТЕ РУКИ, ПАЛЬЦЫ ИЛИ ПОСТОРОННИЕ ОБЪЕКТЫ ВО ВХОДНЫЕ РАЗЪЕМЫ.

Это может привести к получению травмы или повреждению продукта.

### ОСТОРОЖНО

Этот символ обозначает важные инструкции. Их несоблюдение может привести к травме или повреждению материальной собственности.

#### ПРИ ВОЗНИКНОВЕНИИ ПРОБЛЕМ, НЕМЕДЛЕННО ПРЕКРАТИТЕ ИСПОЛЬЗОВАНИЕ ПРОДУКТА.

В противном случае это может привести к получению травмы или повреждению продукта. Верните продукт своему авторизованному дилеру Alpine или в ближайший сервисный центр Alpine для ремонта.

### МЕРЫ ПРЕДОСТОРОЖНОСТИ

#### Очистка продукта

Используйте мягкую сухую тряпку для периодической очистки данного продукта. Для удаления более серьезных пятен намочите тряпку, используя только воду. При использовании других средств можно растворить краску или повредить пластик.

#### Температура

Прежде чем включать устройство, убедитесь, что внутри автомобиля температура находится в диапазоне от  $-10^{\circ}\text{C}$  до  $+60^{\circ}\text{C}$ .

#### Конденсация влаги

При воспроизведении компакт-дисков можно заметить дрожание звука из-за конденсации. Если это произошло, удалите диск из проигрывателя и подождите около часа, чтобы дать влаге испариться.

#### Поврежденный диск

Не пытайтесь проигрывать треснутые, деформированные или поврежденные диски. При воспроизведении дефектного диска можно серьезно повредить механизм воспроизведения.

#### Техническое обслуживание

При возникновении проблем не пытайтесь отремонтировать устройство самостоятельно. Верните продукт своему дилеру Alpine или в ближайший сервисный центр Alpine для ремонта.

## Никогда не пытайтесь выполнить следующие действия

Не пытайтесь схватить или вытащить диск, когда он затягивается в проигрыватель механизмом автоматической загрузки.

Не пытайтесь вставить диск в устройство при выключенном питании.

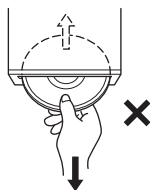

## Вставка дисков

За один раз проигрыватель может принять для воспроизведения только один диск. Не пытайтесь загрузить более одного диска.

Вставляйте диск лицевой стороной вверх. Если вставить диск неправильно, на экране проигрывателя появится сообщение "Error". Если сообщение "Error" продолжает отображаться, даже после правильной вставки диска, нажмите переключатель RESET с помощью остроконечного объекта, такого как шариковая ручка.

Проигрывание диска на сильно разбитой дороге может привести к пропускам воспроизведения, но это не вызывает царапание диска или повреждение проигрывателя.

## Новые диски

Чтобы предотвратить защемление компакт-диска, при вставке дисков с нерегулярной поверхностью отображается сообщение "Error". Когда новый диск выдвигается сразу после загрузки, проведите подушечками пальцев по кромке центрального отверстия и внешнего края диска. Любые обнаруженные выбоины и неровности могли воспрепятствовать правильной загрузке диска. Чтобы устранить неровности, потрите внутреннюю и внешнюю кромки диска шариковой ручкой или другим подобным инструментом, а затем вставьте диск снова.



## Диски нерегулярной формы

В данном устройстве используйте диски только круглой формы, никогда не используйте диски необычной формы. Использование дисков другой формы может привести к повреждению механизма.



## Место установки

Убедитесь в том, что в месте установки устройство не будет подвергаться следующим воздействиям:

- прямые солнечные лучи и тепло
- высокая влажность и вода
- чрезмерная запыленность
- чрезмерная вибрация

## Корректное обращение

При обращении с диском постарайтесь его не уронить. Держите диск так, чтобы не оставлять на рабочей поверхности отпечатков пальцев. Не наклеивайте на диск ленты, бумагу или клейкие этикетки. Не делайте на диске надписей.



## Очистка диска

Отпечатки, пыль или грязь на поверхности диска могут вызывать пропуски воспроизведения. При регулярной очистке протирайте рабочую поверхность чистой мягкой тряпкой в направлении от центра диска к внешнему краю. Если поверхность диска сильно загрязнена, перед ее очисткой смочите чистую мягкую тряпку в слабом растворе нейтрального моющего средства.



## Принадлежности для дисков

На рынке доступны различные принадлежности для защиты поверхности дисков и улучшения качества звучания. Однако большинство из них влияет на толщину и/или диаметр диска. Использование таких принадлежностей может привести к тому, что диск перестанет соответствовать стандартным спецификациям, вызывая проблемы с эксплуатацией. Не рекомендуется использовать такие принадлежности на дисках, воспроизводимых на проигрывателях компакт-дисков Alpine.



Прозрачный слой

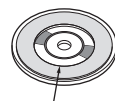

Дисковый стабилизатор



## Об обращении с компакт-дисками (CD/CD-R/CD-RW)

- Не касайтесь поверхности.
- Не подвергайте диск воздействию прямых солнечных лучей.
- Не наклеивайте наклейки или ярлычки.
- Чистите диск в случае его запыления.
- Убедитесь в отсутствии выбоин на краях диска.
- Не используйте имеющиеся на рынке принадлежности для дисков.

**Не оставляйте диск надолго в машине или проигрывателе.**

**Никогда не подвергайте диск воздействию прямых солнечных лучей.** Жара и влажность могут повредить компакт-диск настолько, что его нельзя будет проигрывать.

### Для клиентов, использующих диски CD-R/CD-RW

- Если не удается воспроизвести диск CD-R/CD-RW, убедитесь в том, последний сеанс записи закрыт (завершен).
- При необходимости завершите последний сеанс записи на диск CD-R/CD-RW и повторите попытку воспроизведения.

## О носителях, которые можно проигрывать

Используйте только компакт-диски, на лицевой стороне внизу которых отображается логотип компакт-диска.



- При использовании нерекондованных компакт-дисков не может быть гарантирована корректная работоспособность. Можно воспроизводить диски CD-R (CD-Recordables)/CD-RW (CD-ReWritables), которые были записаны исключительно на аудиоустройствах. Кроме того, можно проигрывать диски CD-R/CD-RW с аудиофайлами в форматах MP3/WMA/AAC.
- Некоторые из описанных ниже компакт-дисков не могут быть проиграны на этом устройстве: дефектные компакт-диски; компакт-диски с отпечатками пальцев; компакт-диски, подвергнутые экстремальным температурам или прямым солнечным лучам (например, оставленные в машине или в данном устройстве); компакт-диски, записанные в нестабильных условиях; компакт-диски со сбоем записи или для которых была предпринята попытка перезаписи; компакт-диски с защитой от копирования, не соответствующей отраслевому стандарту звуковых компакт дисков.
  - Используйте диски с файлами MP3/WMA/AAC, записанными в формате, совместимом с данным устройством. Более подробную информацию см. в разделе “О форматах MP3/WMA/AAC” на стр. 18.
  - При воспроизведении содержащихся на диске ROM-данных, отличных от звуковых файлов, звука не будет.

## Защита USB-разъема

- К USB-порту данного устройства можно подключать только USB-накопители или устройства iPod/iPhone. Корректная работа других USB-устройств не гарантируется.
- Подключайте USB-накопитель только через удлинительный USB-кабель (прилагается). USB-концентратор не поддерживается.
- При подключении USB-накопителей некоторых типов устройство может не работать, либо некоторые функции могут быть недоступны.
- Это устройство может воспроизводить аудиофайлы форматов MP3/WMA/AAC.
- Можно отобразить названия исполнителей/композиций и т.д. Определенные специальные символы могут отображаться неправильно.

## Обращение с USB-накопителями

### ОСТОРОЖНО

**Компания Alpine не несет ответственности за потерю данных и т.п., даже если данные были потеряны при эксплуатации этого изделия.**

- Во избежание неисправности или повреждений устройства соблюдайте следующие указания. Внимательно ознакомьтесь с инструкцией по использованию USB-накопителя. Не трогайте контакты руками или металлическими предметами. Не подвергайте USB-накопитель воздействию чрезмерных ударных нагрузок. Запрещается сгибать, ронять, разбирать, модифицировать USB-накопитель или погружать его в воду.
- Избегайте попадания воды внутрь устройства, прямых солнечных лучей или повышенной температуры, повышенной влажности или в атмосфере разъедающих веществ.
- Подключайте USB-накопитель так, чтобы он не мешал вождению.
- USB-накопитель может работать некорректно в условиях высоких или низких температур.
- Используйте только сертифицированные USB-накопители. Помните, что даже сертифицированные USB-накопители в зависимости от типа или состояния могут работать некорректно.
- Корректная работа USB-накопителя не гарантируется. Используйте USB-накопитель в соответствии с условиями лицензионного соглашения.
- Устройство может некорректно отображать или воспроизводить композиции, записанные на USB-накопителях со специальными параметрами или в некоторых состояниях памяти, либо при использовании некоторых программ кодирования данных.
- Файлы с защитой от копирования не могут быть воспроизведены на этом устройстве.
- Запуск воспроизведения файлов с USB-накопителя происходит с некоторой задержкой. Если на USB-накопителе записан файл незвукового формата, то для запуска его воспроизведения или поиска может потребоваться значительное время.
- Это устройство может воспроизводить файлы с расширениями “mp3”, “wma” или “m4a”.
- Не присваивайте файлам аудиоданных расширения, не соответствующие звуковым форматам. Это устройство не сможет распознать данные незвуковых форматов. При воспроизведении таких файлов в динамиках может присутствовать шум, который может привести к неисправности динамиков и/или усилителей.
- Рекомендуется сохранять резервные копии важных данных на жестком диске компьютера.
- Не извлекайте USB-устройство из разъема во время воспроизведения записанных на нем файлов. Перед тем как извлечь USB-устройство из разъема, выберите источник другого типа с помощью селектора SOURCE.

- *Windows Media* и логотип *Windows* являются товарными знаками или зарегистрированными товарными знаками корпорации Майкрософт в США и/или других странах.
- *iPhone*, *iPod*, *iPod classic*, *iPod nano* и *iPod touch* являются товарными знаками корпорации *Apple Inc.*, зарегистрированными в США и других странах.
- Надписи "*Made for iPod*" и "*Made for iPhone*" означают, что электронный аксессуар разработан специально для подключения к устройству *iPod* или *iPhone* соответственно и сертифицирован разработчиком как удовлетворяющий эксплуатационным стандартам *Apple*. Корпорация *Apple* не несет ответственность за работу данного устройства или его соответствие стандартам безопасности и регулятивным нормам. Обратите внимание, что использование данной принадлежности вместе с *iPod* или *iPhone* может негативно отразиться на работе беспроводных устройств.
- Словесный знак и логотипы *BLUETOOTH®* являются товарными знаками корпорации *Bluetooth SIG, Inc.* и используются корпорацией *Alpine Electronics, Inc.* по лицензии. Другие товарные знаки и товарные названия принадлежат соответствующим владельцам.
- Лицензия на технологию кодирования звука *MPEG Layer-3* получена от *Fraunhofer IIS* и *Thomson*. При поставке этого продукта предоставляется лицензия на частное, некоммерческое использование, при этом предоставляется лицензия и не подразумеваются какие-либо права на использование данного продукта в целях коммерческого (т. е. для получения прибыли) радиовещания в реальном времени (наземное, спутниковое, кабельное и/или иного типа), широковещания или потоковой передачи данных через Интернет, интрасети и/или иные сети, а также через другие системы распространения электронного содержания, такие как приложения звуковоспроизведения за плату или по требованию. Для такого использования требуется отдельная лицензия. Подробная информация представлена на сайте <http://www.mp3licensing.com>
- © 2012 *Nokia*. Все права защищены. *Nokia* и *Works with Nokia* являются товарными знаками или зарегистрированными товарными знаками *Nokia Corporation*.
- *vTuner™* является товарным знаком *Nothing Else Matters Software, Ltd.* Другие изображенные надписи или символы, идентифицирующие производителя или поставщика услуг, могут быть товарными знаками соответствующих компаний.
- *Android* является товарным знаком *Google Inc.*

# Приступая к работе

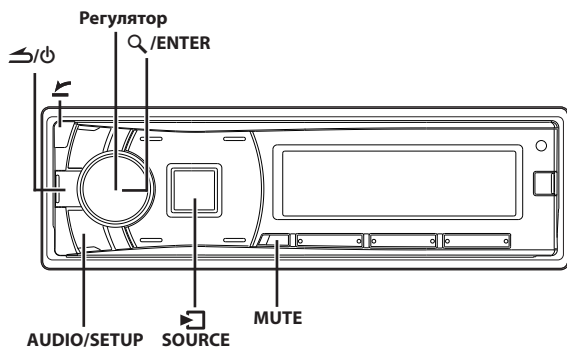

## Список компонентов

- Главный блок .....1
- Кабель питания.....1
- Удлинительный кабель USB .....1
- Микрофон \* .....1
- Монтажная корзина .....1
- Чехол для переноски .....1
- Резиновый колпачок .....1
- Болт с шестигранной головкой .....1
- Винт (M5 × 8) .....4
- Руководство пользователя.....1 комплект

\* Только для CDE-178BT/iDE-178BT.

## Включение и выключение питания

Нажмите кнопку / , чтобы включить питание устройства.

### Примечания

- Устройство можно включить, нажав любую другую кнопку за исключением .
- Кнопка /SOURCE мигает каждый раз при включении устройства.

Нажмите и удерживайте кнопку / не менее 2 секунд, чтобы выключить устройство.

### Примечание

- При первом включении питания уровень громкости будет находиться на уровне 12.

## Выбор источника

Нажмите кнопку /SOURCE, чтобы изменить источник.

Tuner → Disc\*1 → USB/iPod\*2 → BLUETOOTH Audio\*3 → vTuner\*4 → Auxiliary\*5 → Tuner

\*1 Только для CDE-178BT/CDE-175R.

\*2 Отображается только в том случае, если подключено устройство iPod/iPhone.

\*3 Отображается, только если для параметра Bluetooth IN установлено значение ON, см. в разделе "Настройка соединения BLUETOOTH (Bluetooth IN)" на стр. 37.

\*4 Отображается, только если для параметра Alpine APP установлено значение USB, см. в разделе "Настройка режима связи со смартфоном (Alpine APP)" на стр. 35.

\*5 Отображается, только если для режима AUX IN установлено значение ON, см. в разделе "Настройка режима AUX SETUP" на стр. 32.

## Снятие и установка передней панели

### Снятие

- 1 Выключите питание устройства.
- 2 Нажмите (OPEN), чтобы открыть переднюю панель (рис. 1).  
Чтобы закрыть переднюю панель, нажмите на левую сторону крышки до ее фиксации, как показано на рисунке 2.



рис. 1



рис. 2

- 3 Чтобы удалить переднюю панель, нажмите на нее, сдвиньте влево **1**, а затем потяните на себя **2**.

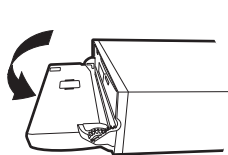

### Примечания

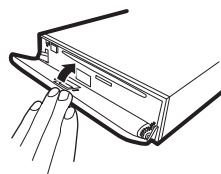
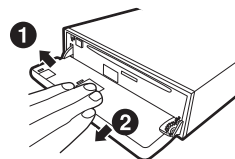
- При обычном использовании передняя панель может нагреваться (особенно клеммы разъемов с обратной стороны передней панели). Это не является неисправностью.
- Чтобы защитить переднюю панель, положите ее на комплектный чехол для переноски.
- После отделения панели не прикладывайте к ней чрезмерную силу, так как это может привести к поломке.
- Не оставляйте переднюю панель открытой надолго или во время управления автомобилем, это может привести к аварии или неисправности устройства.

### Установка

- 1 Вставьте правую сторону передней панели в основной блок. Выровняйте бороздку на передней панели по отношению к соответствующим проекциям на основном блоке.

- 2 Нажимайте на левую сторону передней панели, пока она надежно не встанет в основном блоке.

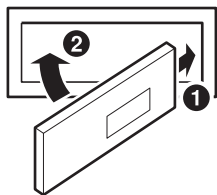

#### Примечания

- Перед установкой панели убедитесь в отсутствии грязи или пыли на клеммах разъемов или посторонних объектов между панелью и основным блоком.
- Осторожно закрепите переднюю панель, держа ее за боковые стороны, чтобы избежать случайного нажатия кнопок.

## Первоначальный запуск системы

Обязательно нажимайте переключатель RESET при первоначальном использовании устройства, после замены автомобильного аккумулятора и т. д.

- 1 Выключите питание устройства.
- 2 Нажмите **OPEN**, чтобы открыть переднюю панель, и извлеките ее.
- 3 Нажмите **RESET**, используя ручку или подобный остроконечный объект.

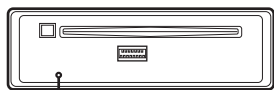

Переключатель RESET

## Настройка уровня громкости

Вращая регулятор, настройте требуемый уровень громкости.

## Быстрое уменьшение уровня громкости

Активация функции отключения звука мгновенно уменьшит уровень громкости на 20 дБ.

- 1 Нажмите кнопку **MUTE**, чтобы активировать режим **MUTE**.  
Уровень громкости уменьшится приблизительно на 20 дБ.
- 2 Повторное нажатие **MUTE** вернет прежний уровень громкости.

## Настройка времени и календаря

- 1 Нажмите и удерживайте кнопку **AUDIO/SETUP** не менее 2 секунд, чтобы включить режим выбора **SETUP**.
- 2 Поворачивая регулятор, выберите **General**, затем нажмите **Q / ENTER**.  
Audio ↔ General ↔ Display ↔ Tuner ↔ iPod&USB ↔ Application ↔ Bluetooth\* ↔ Audio  
\* Только для моделей CDE-178BT/iDE-178BT.
- 3 Поворачивая регулятор, выберите **Clock Adjust**, затем нажмите кнопку **Q / ENTER**.
- 4 Поверните регулятор, чтобы установить год.
- 5 Нажмите **Q / ENTER**.
- 6 Выполните вышеописанные действия 4 и 5 для настройки значений месяца, даты, часов и минут.
- 7 Нажмите и удерживайте кнопку **AUDIO/SETUP** не менее 2 секунд, чтобы вернуться в обычный режим.

#### Примечания

- Нажмите кнопку **↶**, чтобы вернуться к предыдущему режиму **SETUP**.
- Если за 60 секунд не была выполнена ни одна операция, режим **SETUP** отменяется.
- Чтобы синхронизировать часы с другим часовым механизмом или радиобудильником, нажмите и удерживайте нажатой кнопку **Q / ENTER** не менее 2 секунд после настройки значения "час". Показания минут будут сброшены на 00. Если во время выполнения этой операции на экране отображается значение более "30" минут, то значение времени увеличится на один час.
- Даже если для параметра **Auto Clock** установлено значение **ON** (см. в разделе "Автоматическая настройка времени" на стр. 32), время можно установить вручную. При этом если имеется запрос настройки от RDS, время будет отрегулировано автоматически с помощью данных RDS.

#### Управление с помощью пульта дистанционного управления

Этим устройством можно управлять с помощью дополнительного пульта дистанционного управления Alpine. Для получения дополнительной информации обратитесь к дилеру Alpine. Направьте дополнительный передатчик пульта ДУ на приемный датчик.

#### Датчик дистанционного управления

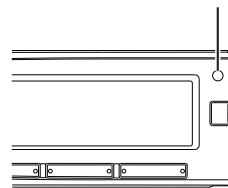

#### Возможность подключения к интерфейсу дистанционного управления

Благодаря дополнительному интерфейсу дистанционного управления с рулевого колеса Alpine (не входит в комплект) данным устройством можно управлять с помощью элементов управления, расположенных на рулевом колесе транспортного средства. Для получения дополнительной информации обращайтесь к своему дилеру Alpine.

# Радио

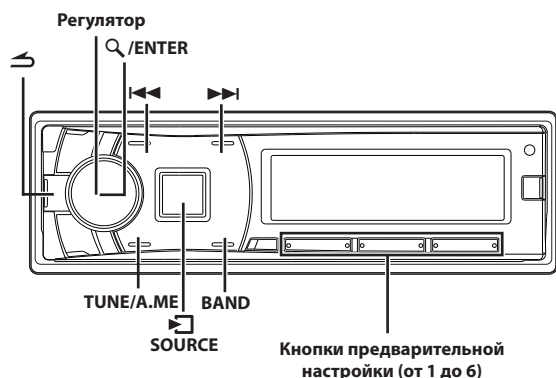

## Прослушивание радио

- 1 Нажмите кнопку /SOURCE, чтобы выбрать режим Tuner.
  - 2 Нажимайте кнопку BAND несколько раз, пока не будет выбран нужный радиодиапазон.  
FM1 → FM2 → FM3 → MW → LW → FM1
  - 3 Нажмите TUNE/A.ME, чтобы выбрать режим настройки.  
DX (Удаленный режим) → LOCAL (локальный режим) → MANUAL (ручной режим) → DX (Удаленный режим)
- Примечание**
- Первым идет удаленный режим.
- удаленный режим:**  
Автоматически настраиваются станции с сильным и слабым сигналом (автоматическая настройка поиска).
- Локальный режим:**  
Автоматически настраиваются только станции с сильным сигналом (автоматическая настройка поиска).
- Ручной режим:**  
Частота настраивается вручную с некоторым шагом (ручная настройка).
- 4 Нажмите кнопку или , чтобы настроиться на нужную станцию.  
Если в ручном режиме удерживать кнопку или , частота будет меняться непрерывно.

## Предварительная настройка станций вручную

Настройтесь на станцию, которую требуется сохранить. Нажмите и удерживайте не менее 2 секунд одну из кнопок предварительной настройки (от 1 до 6), за которой хотите закрепить данную станцию. На экране отобразится диапазон, номер кнопки предварительной настройки и сохраненная частота станции.

### Примечания

- В памяти предварительной настройки может храниться до 30 станций (по 6 станций для каждого диапазона: FM1, FM2, FM3, MW и LW).
- При сохранении станции в ячейку памяти, где записана текущая станция, частота текущей станции стирается и замещается частотой новой станции.

## Автоматическая предварительная настройка станций

- 1 Нажимайте кнопку BAND несколько раз, пока не будет выбран нужный радиодиапазон.
- 2 Нажмите и удерживайте кнопку TUNE/A.ME не менее 2 секунд.  
Частота на экране продолжает изменяться, при этом выполняется автоматическое сохранение в память. Тюнер автоматически выполняет поиск и сохраняет из выбранного диапазона 6 станций с сильным сигналом. Они привязываются к кнопкам предварительной настройки от 1 до 6 в порядке убывания уровня сигнала. После завершения процесса автоматического сохранения в память тюнер переходит к станции, закрепленной за первой кнопкой предварительной настройки.

### Примечание

- Если не была сохранена ни одна станция, тюнер возвращается к исходной станции, которая прослушивалась до начала процедуры автоматического сохранения в памяти.

## Настройка предварительно настроенных станций

Выберите нужный диапазон и нажмите любую из кнопок предварительной настройки (от 1 до 6), за которой закреплена необходимая станция, сохраненная в памяти.

На экране отобразится диапазон, номер кнопки предварительной настройки и частота выбранной станции.

## Функция поиска частоты

Эта функция позволяет выполнять поиск радиостанции по частоте.

- 1 Нажмите кнопку Q /ENTER в режиме радио, чтобы включить режим поиска радиостанции по частоте.
- 2 Поворачивайте регулятор, чтобы выбрать нужную частоту.
- 3 Нажмите Q /ENTER, чтобы включить прием выбранной частоты.

### Примечание

- Чтобы отменить действие, в режиме поиска нажмите . Режим поиска отключается, если в течение 60 секунд не было выполнено ни одной операции.

# RDS

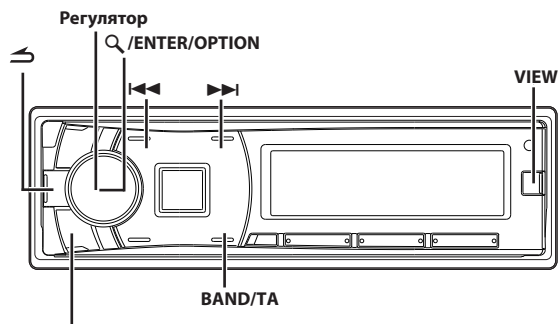

AUDIO/SETUP

## Установка значения ON/OFF для режима AF (альтернативные частоты)

RDS (Radio Data System) — это система радиоинформации, использующая поднесущую 57 кГц обычного FM-радиовещания. Функция RDS позволяет принимать различную информацию, например, сведения о трафике, названия станций, и автоматически подстраиваться к более сильному радиопередатчику, поддерживающему радиовещание той же программы.

- 1 Нажмите и удерживайте кнопку **AUDIO/SETUP** не менее 2 секунд, чтобы включить режим **SETUP**.
- 2 Поворачивая регулятор, выберите режим **Tuner**, а затем нажмите кнопку **Q /ENTER**.
- 3 Поворачивая регулятор, выберите **AF**, а затем нажмите кнопку **Q /ENTER**.  
AF ↔ News ↔ Alert PTY31 ↔ RDS Regional ↔ PI Seek ↔  
FM Tuner Setup ↔ AF
- 4 Поворачивайте регулятор, чтобы выбрать значение **ON** или **OFF**.
- 5 Нажмите и удерживайте кнопку **AUDIO/SETUP** не менее 2 секунд, чтобы вернуться в обычный режим.

### Примечания

- При выборе режима **AF ON** устройство автоматически настраивается на станцию с устойчивым стереосигналом из списка **AF**.
- Используйте режим **AF OFF**, если автоматический поиск альтернативных частот не требуется.
- Когда для режима приема **PTY31** (экстренная радиопередача) установлено значение **ON** (см. в разделе “Настройка приема в режиме **PTY31** (экстренная радиопередача)” на стр. 15), в случае приема сигнала **PTY31** (экстренная радиопередача) на дисплее устройства автоматически отобразится сообщение “Alarm!”.
- Чтобы вернуться к предыдущему режиму, нажмите кнопку **↵**.
- Если за 60 секунд в режиме настройки (**SETUP**) не была выполнена ни одна операция, режим настройки отменяется.

### Цифровые данные RDS включают в себя следующее:

PI	Идентификация программ
PS	Сервисное название программы
AF	Список альтернативных частот
TP	Информация о трафике
TA	Дорожные сообщения
EON	Радиосети с расширенными сервисными возможностями
PTY	Тип программы

## Настройка приоритетов трансляции новостей

С помощью этой функции можно задавать приоритет трансляции программ новостей. Вы никогда не пропустите нужную программу новостей - устройство автоматически назначит ей приоритет начала трансляции и прервет трансляцию текущей программы. Эта функция работает в любом диапазоне, кроме длинных (LW) и средних волн (MW).

- 1 Нажмите и удерживайте кнопку **AUDIO/SETUP** не менее 2 секунд, чтобы включить режим **SETUP**.
- 2 Поворачивая регулятор, выберите режим **Tuner**, а затем нажмите кнопку **Q /ENTER**.
- 3 Поворачивая регулятор, выберите режим **News**, а затем нажмите кнопку **Q /ENTER**.
- 4 Поворачивайте регулятор, чтобы выбрать значение **ON** или **OFF**.
- 5 Нажмите и удерживайте кнопку **AUDIO/SETUP** не менее 2 секунд, чтобы вернуться в обычный режим.

### Примечания

- Нажмите кнопку **↵** во время выполнения этой операции, чтобы вернуться в предыдущий режим.
- Если за 60 секунд в режиме настройки (**SETUP**) не была выполнена ни одна операция, режим настройки отменяется.
- Если включена функция **Priority News**, то, в отличие от функции **TA**, громкость не увеличивается автоматически.

---

## Настройка приема в режиме PTY31 (экстренная радиопередача)

---

Установка значений ON/OFF (Вкл/Выкл) для приема в режиме PTY31 (экстренная радиопередача).

- 1 Нажмите и удерживайте кнопку **AUDIO/SETUP** не менее 2 секунд, чтобы включить режим **SETUP**.
- 2 Поворачивая регулятор, выберите **Tuner**, затем нажмите **Q / ENTER**.
- 3 Поворачивая регулятор, выберите **Alert PTY31**, затем нажмите кнопку **Q / ENTER**.

- 4 Поворачивайте регулятор, чтобы выбрать значение **ON** или **OFF**.

Если установлено значение **ON**, экстренные передачи принимаются независимо от источника. Во время приема сигнала отображается как "Alarm!".

- 5 Нажмите и удерживайте кнопку **AUDIO/SETUP** не менее 2 секунд, чтобы вернуться в обычный режим. При приеме экстренной радиопередачи уровень громкости автоматически будет автоматически настроен в соответствии со значением, настроенным в режиме приема информации о трафике. Более подробную информацию см. в разделе "Прием информации о трафике" на стр. 15.

### Примечания

- Нажмите кнопку  $\leftarrow$  во время выполнения этой операции, чтобы вернуться в предыдущий режим.
- Если за 60 секунд в режиме настройки (**SETUP**) не была выполнена ни одна операция, режим настройки отменяется.

---

## Прием региональных (местных) RDS-станций

---

- 1 Нажмите и удерживайте кнопку **AUDIO/SETUP** не менее 2 секунд, чтобы включить режим **SETUP**.
- 2 Поворачивая регулятор, выберите **Tuner**, затем нажмите **Q / ENTER**.
- 3 Поворачивая регулятор, выберите режим **RDS Regional**, а затем нажмите кнопку **Q / ENTER**.
- 4 Поворачивайте регулятор, чтобы выбрать значение **ON** или **OFF**.  
В режиме **OFF** устройство автоматически продолжает принимать сигнал соответствующей местной RDS-станции.
- 5 Нажмите и удерживайте кнопку **AUDIO/SETUP** не менее 2 секунд, чтобы вернуться в обычный режим.

### Примечания

- Нажмите кнопку  $\leftarrow$  во время выполнения этой операции, чтобы вернуться в предыдущий режим.
- Если за 60 секунд в режиме настройки (**SETUP**) не была выполнена ни одна операция, режим настройки отменяется.

---

## Настройка PI SEEK

---

- 1 Нажмите и удерживайте кнопку **AUDIO/SETUP** не менее 2 секунд, чтобы включить режим **SETUP**.
- 2 Поворачивая регулятор, выберите **Tuner**, затем нажмите **Q / ENTER**.
- 3 Поворачивая регулятор, выберите **PI Seek**, затем нажмите кнопку **Q / ENTER**.
- 4 Поворачивайте регулятор, чтобы выбрать значение **ON** или **OFF**.
- 5 Нажмите и удерживайте кнопку **AUDIO/SETUP** не менее 2 секунд, чтобы вернуться в обычный режим.

### Примечания

- Нажмите кнопку  $\leftarrow$  во время выполнения этой операции, чтобы вернуться в предыдущий режим.
- Если за 60 секунд в режиме настройки (**SETUP**) не была выполнена ни одна операция, режим настройки отменяется.

---

## Прием информации о трафике

---

- 1 Нажмите и удерживайте кнопку **BAND / TA** не менее 2 секунд, должен загореться индикатор "**TA**".
- 2 Нажмите кнопку **◀◀** или **▶▶**, чтобы настроиться на нужную станцию, передающую информацию о трафике.

Если приемник настроен на станцию, передающую информацию о трафике, горит индикатор "**TR**". Информацию о трафике можно получить, только если она транслируется в эфир. Если информация о трафике не транслируется в эфир, то устройство работает в режиме ожидания. Когда начинается трансляция информации о трафике, устройство автоматически принимает соответствующий сигнал и на экране отображается надпись "**T.INFO**".

После завершения трансляции информации о трафике, то устройство автоматически переключается в режим ожидания.

### Примечания

- Если уровень сигнала, передающего информацию о трафике падает ниже определенного уровня, устройство продолжает работать в режиме приема еще в течение 1 минуты. Если уровень сигнала остается ниже определенного уровня более 1 минуты, мигает индикатор "**TA**".
- Чтобы отказаться от прослушивания принимаемой информации о трафике, слегка нажмите кнопку **◀◀** или **▶▶**, чтобы пропустить текущее сообщение о трафике. Режим **TA** остается включенным (**ON**), чтобы принять следующее сообщение о трафике.
- Если во время приема изменить уровень громкости, новое значение уровня будет запомнено. При следующем приеме информации о трафике уровень громкости автоматически будет настроен в соответствии с сохраненным значением.
- В режиме **TA** функция настройки **SEEK** позволяет выбрать только **TR**-станции.

---

## Настройка типа программы (Тип программы) (PTY)

---

- 1 Нажмите и удерживайте кнопку **Q / ENTER / OPTION** не менее 2 секунд, чтобы открыть меню параметров в режиме радио (прием FM-радиосигналов).
- 2 Поворачивая регулятор, выберите режим **PTY Select**, а затем нажмите кнопку **Q / ENTER**.  
Информация о типе принимаемой в данный момент программы будет отображаться в течение 5 секунд.  
Если прием **PTY** отсутствует, индикатор "No PTY" будет отображаться в течение 5 секунд.  
Если отсутствует прием станции **RDS**, отображается индикация "No PTY".
- 3 Поворачивайте регулятор, чтобы выбрать нужный тип программы, пока отображается индикатор режима **PTY** (тип программы).
- 4 После выбора типа программы нажмите **Q / ENTER**, чтобы начать поиск станции с выбранным типом программы.  
Индикатор типа выбранной программы мигает во время поиска и непрерывно горит, если станция найдена.  
Если не найдено ни одной станции с выбранным типом программы (**PTY**), индикатор "No PTY" будет отображаться в течение 5 секунд.
- 5 Нажмите и удерживайте кнопку **Q / ENTER / OPTION** не менее 2 секунд, чтобы вернуться в обычный режим.

---

## Прием информации о трафике во время воспроизведения компакт-диска или прослушивания радио

---

- 1 Нажмите и удерживайте кнопку **BAND / TA** не менее 2 секунд, должен загореться индикатор "TA".
- 2 При необходимости нажмите кнопку **◀◀** или **▶▶**, чтобы выбрать станцию, передающую информацию о трафике.

В случае начала трансляции информации о трафике устройство автоматически отключает звук CD-плеера или обычного FM-радиовещания.

По окончании трансляции информации о трафике устройство автоматически возвращается к воспроизведению исходного источника сигнала до начала следующей трансляции информации о трафике.

*Если не удастся принять сигнал от станции, передающей информацию о трафике:*

**В режиме тюнера:**

Если **TR**-сигнал не принимается более 1 минуты, мигает индикатор "TA".

**В режиме CD:**

Если больше не удастся принять **TR**-сигнал, автоматически выбирается передающая информацию о трафике станция с другой частотой.

**Примечание**

- Приемник оснащен функцией **EON** (радиосети с расширенными сервисными возможностями) для того, чтобы отслеживать дополнительные альтернативные частоты в списке **AF**. Во время приема станции **RDS EON** горит индикатор "EON". Если принимаемая станция не передает информацию о трафике, приемник автоматически настраивается на соответствующую станцию, транслирующую информацию о трафике по мере ее поступления.

- 3 Нажмите и удерживайте кнопку **BAND / TA** не менее 2 секунд, чтобы выключить режим приема информации о трафике.  
Индикатор "TA" выключится.

---

## Отображение передаваемого радиостанцией текста

---

Устройство позволяет отображать текстовые сообщения, передаваемые радиостанцией.

Нажмите кнопку **VIEW** в режиме приема FM-радиосигналов, чтобы выбрать функцию отображения радиотекста.

Содержимое экрана меняется при каждом нажатии данной кнопки.

Более подробную информацию см. в разделе "Отображение текста" на стр. 27.



# CD/MP3/WMA/AAC (только для моделей CDE-178BT/CDE-175R)

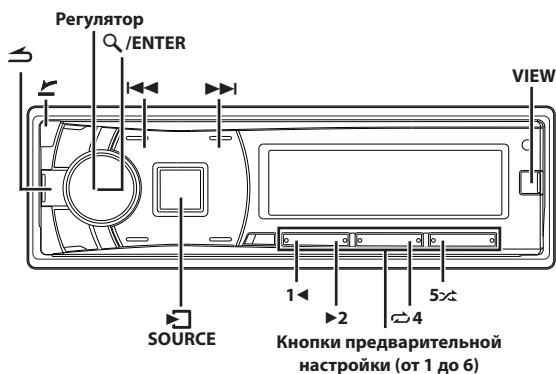

## Воспроизведение

- 1 Нажмите **Q /ENTER**.  
Откроется передняя панель.
- 2 Вставьте диск лицевой стороной вверх.  
Диск будет втянут в устройство автоматически.

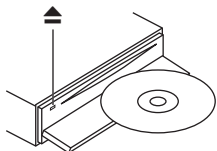

### Примечания

- Закройте переднюю панель вручную.
  - Если диск уже вставлен, нажмите кнопку **Q /SOURCE**, чтобы переключиться в режим Disc.
- 3 При воспроизведении файлов MP3/WMA/AAC нажимайте кнопку **1** ◀ или ▶ **2** для выбора папки.  
При нажатии и удержании кнопок **1** ◀ или ▶ **2** непрерывно меняется выбор папок.
  - 4 Нажмите кнопку **1** ◀◀ или ▶▶ **1**, чтобы выбрать нужный фрагмент (файл).  
Для непрерывной быстрой перемотки дорожки назад/вперед нажмите и удерживайте кнопку **1** ◀◀ или ▶▶ **1**.
  - 5 Чтобы приостановить воспроизведение, нажмите ▶/||.  
Чтобы возобновить воспроизведение, нажмите кнопку ▶/|| еще раз.
  - 6 После нажатия **Q /ENTER** для открытия передней панели нажмите **▲**, чтобы извлечь диск.

### Примечания

- Не удаляйте компакт-диск во время цикла его извлечения. Не загружайте более одного диска за раз. Несоблюдение этого требования может привести к неисправности.
- Не удастся использовать компакт-диски диаметром 8 см.
- Файлы, защищенные с помощью технологии цифрового управления правами DRM (Digital Rights Management), нельзя воспроизводить на этом устройстве.
- При воспроизведении данных MP3/WMA/AAC на экране композиций отображаются номера записанных на диск файлов.
- При воспроизведении файла, записанного с переменной скоростью передачи битов (VBR), может отображаться неправильное время воспроизведения.
- Нажмите кнопку **VIEW**, чтобы переключить экран. Более подробную информацию см. в разделе "Отображение текста" на стр. 27.

## Повторное воспроизведение

- 1 Нажмите **4**.  
Данная композиция будет постоянно воспроизводиться.  
RPT\*1 → RPT ◻\*2 → (off) → RPT  
\*1 Многократно воспроизводит только дорожку/файл.  
\*2 Многократно воспроизводит только файлы из выбранной папки (только режим MP3/WMA/AAC).
- 2 Чтобы отменить режим повторного воспроизведения, выберите (off) согласно представленной выше процедуре.

## M.I.X. (воспроизведение в случайном порядке)

- 1 Нажмите **5** ⚡.  
Композиции проигрываются в случайном порядке.  
MIX ◻\*1 → MIX ALL\*2 → (off) → MIX ◻  
\*1 В случайном порядке воспроизводятся только файлы из выбранной папки (только режим MP3/WMA/AAC).  
\*2 Дорожки/файлы воспроизводятся в случайном порядке.
- 2 Чтобы отменить режим воспроизведения M.I.X., выберите (off) согласно представленной выше процедуре.

## Поиск в текстовой информации о компакт-диске

На дисках, поддерживающих текстовую информацию, поиск музыкальных композиций можно выполнять по текстовым заголовкам. На дисках, не поддерживающих текстовую информацию, поиск выполняется по номерам, присвоенным каждой музыкальной композиции.

- 1 Во время воспроизведения нажмите кнопку **Q / ENTER**.  
В результате должен включиться режим поиска.
- 2 Поворачивая регулятор, выберите нужную дорожку, а затем нажмите кнопку **Q / ENTER**.  
Будет воспроизведена выбранная дорожка.

### Примечания

- Чтобы отменить действие, в режиме поиска нажмите **↵**. Кроме того, режим поиска будет отключен, если в течение 60 секунд не было выполнено ни одной операции.
- При выполнении поиска текстовой информации в режиме воспроизведения M.I.X. этот режим отключается.
- Если в данном режиме поиска нажать одну из **кнопок предварительной настройки (от 1 до 6)**, поиск можно ускорить, перейдя в указанное место. Более подробную информацию см. в разделе “Функция прямого поиска” на стр. 47.

## Поиск по именам папок/файлов (Форматы MP3/WMA/AAC)

Имена папок и файлов можно искать и выводить на экран во время воспроизведения.

### Режим поиска имени папки

- 1 Во время воспроизведения файлов MP3/WMA/AAC нажмите кнопку **Q / ENTER**, чтобы активировать режим поиска.
- 2 Поворачивая регулятор, выберите режим поиска по имени папки, затем нажмите **Q / ENTER**.
- 3 Поворачивайте регулятор, чтобы выбрать нужную папку.
- 4 Нажмите и удерживайте кнопку **Q / ENTER** не менее 2 секунд, чтобы начать воспроизведение первого файла из выбранной папки.

### Примечания

- Если за 60 секунд не была выполнена ни одна операция, режим поиска будет отключен.
- Чтобы выполнить поиск файлов в режиме поиска имени папки, нажмите кнопку **Q / ENTER**. Можно выполнить поиск файлов в данной папке.
- Чтобы выйти из режима поиска по имени папки при выполнении действия 3 и перейти в режим поиска по имени файла, нажмите кнопку **↵**.
- При выполнении поиска по имени папки в режиме воспроизведения M.I.X. режим M.I.X. отключается.
- Корневая папка диска отображается как “ROOT”.

- Если в данном режиме поиска нажать одну из **кнопок предварительной настройки (от 1 до 6)**, поиск можно ускорить, перейдя в указанное место. Более подробную информацию см. в разделе “Функция прямого поиска” на стр. 47.

### Режим поиска имени файла

- 1 Во время воспроизведения файлов MP3/WMA/AAC нажмите кнопку **Q / ENTER**, чтобы активировать режим поиска.
- 2 Поворачивая регулятор, выберите режим поиска по имени файла, затем нажмите **Q / ENTER**.
- 3 Выберите требуемый файл, поворачивая регулятор.
- 4 Нажмите кнопку **Q / ENTER**, чтобы начать воспроизведение выбранного файла.

### Примечания

- Если за 60 секунд не была выполнена ни одна операция, режим поиска будет отключен.
- Чтобы вернуться к предыдущему режиму, в режиме поиска нажмите кнопку **↵**.
- При выполнении поиска по имени файла в режиме воспроизведения M.I.X. режим M.I.X. отключается.
- Если в данном режиме поиска нажать одну из **кнопок предварительной настройки (от 1 до 6)**, поиск можно ускорить, перейдя в указанное место. Более подробную информацию см. в разделе “Функция прямого поиска” на стр. 47.

## Поиск по памяти

При воспроизведении вы можете быстро вернуться к последнему выбранному уровню в режиме поиска.

Нажмите кнопку **↵**.

Отобразится последняя выбранная иерархия в режиме поиска.

## О форматах MP3/WMA/AAC

### ⚠ ОСТОРОЖНО

За исключением личного пользования дублирование звуковых данных (включая данные MP3/WMA/AAC) или их распространение, пересылка или копирование как бесплатно, так и за плату без разрешения владельца авторского права строго запрещено законом об авторском праве и международном договоре.

#### Что такое MP3?

MP3, официальное название которого - “MPEG Audio Layer 3”, является стандартом сжатия, описанным международной организацией по стандартизации ISO, и группы MPEG продукта совместной деятельности ИСО и IEC. MP3-файлы содержат сжатые звуковые данные. MP3-кодирование позволяет сжимать звуковые данные при чрезвычайно высокой скорости передачи данных, уменьшая размер файла с музыкой до одного к десяти по отношению и исходному размеру. При этом качество записи остается близким к качеству записи на компакт-дисках. MP3-формат реализует такой коэффициент сжатия за счет удаления звуков, которые либо не слышны для человеческого слуха, либо маскируются другими звуками.

#### Что такое WMA?

WMA или “Windows Media™ Audio” – это формат сжатых звуковых данных. Формат WMA подобен формату звуковых данных MP3.

## Что такое AAC?

AAC - аббревиатура от "Advanced Audio Coding" – это основной формат сжатия звуковых данных, используемых в MPEG2 или MPEG4.

## Метод создания файлов MP3/WMA/AAC

Звуковые данные сжимаются с помощью программного обеспечения, поддерживающего кодеки MP3/WMA/AAC. Дополнительные сведения о создании файлов MP3/WMA/AAC см. в руководстве пользователя соответствующего программного обеспечения.

Файлы MP3/WMA/AAC, воспроизводимые на этом устройстве, имеют расширения "mp3"/"wma"/"m4a". Файлы без расширений проигрываться не могут (WMA версий 7, 8 и 9 поддерживаются). Защищенные файлы не поддерживаются, также как исходные файлы AAC (использующие расширение ".aac").

Существует несколько различных версий формата AAC. Убедитесь, что используемое программное обеспечение поддерживает вышеперечисленные форматы. Файлы этого формата, возможно, не будут воспроизводиться, даже если имеют правильное расширение.

Поддерживается воспроизведение файлов AAC, кодированных iTunes.

## Поддерживаемая частота дискретизации и скорость передачи битов

### MP3

Частота дискретизации: 48 кГц, 44,1 кГц, 32 кГц, 24 кГц, 22,05 кГц, 16 кГц, 12 кГц, 11,025 кГц, 8 кГц

Скорость передачи битов: 8 - 320 кбит/с

### WMA

Частота дискретизации: 48 кГц, 44,1 кГц, 32 кГц

Скорость передачи битов: 32–192 кбит/с

### AAC

Частота дискретизации: 48 кГц, 44,1 кГц, 32 кГц, 24 кГц, 22,05 кГц, 16 кГц, 12 кГц, 11,025 кГц, 8 кГц

Скорость передачи битов: 16 - 320 кбит/с

В зависимости от частоты дискретизации устройство может неправильно воспроизводить музыкальный фрагмент. В режиме USB при воспроизведении файла, записанного с переменной скоростью передачи битов (VBR), может отображаться неправильное время воспроизведения.

## ID3-теги/WMA-теги

Данное устройство поддерживает ID3-теги версии 1 (v1) и 2 (v2), а также WMA/AAC-теги.

Если в файле MP3/WMA/AAC содержатся теги, то данное устройство может отобразить на экране название (название фрагмента), имя исполнителя и название альбома с помощью тегов ID3/WMA/AAC.

Устройство может показывать только однобайтовые буквенно-цифровые знаки (до 32 для ID3-тегов и до 32 для WMA-тегов) и символ подчёркивания. Если символы не поддерживаются, они отображаются как пробелы или отображается сообщение "No Support".

Если информация содержит символы, отличные от информации ID3-тегов, возможно, аудиофайл не удастся воспроизвести. В зависимости от содержимого информации тегов может отображаться неправильно.

## Воспроизведение данных MP3/WMA/AAC

После подготовки файлы MP3/WMA/AAC записываются на диски CD-R, CD-RW с помощью программного обеспечения для записи дисков CD-R или на USB-накопитель. Диск может содержать до 509 файлов/папок (включая корневые папки), а максимальное число папок равно 255.

Воспроизведение может оказаться невозможным, если содержимое диска не соответствует описанным выше ограничениям.

Не допускайте, чтобы время воспроизведения файла превысило 1 час.

## Поддерживаемые носители

Данное устройство способно воспроизводить записи на дисках CD-ROM, CD-R и CD-RW. Это устройство может воспроизводить данные с USB-носителей.

## Поддерживаемые файловые системы

Данное устройство поддерживает диски, отформатированные под файловые системы ISO9660 Level 1 или Level 2. В рамках стандарта ISO9660 существуют некоторые ограничения, о которых следует помнить.

Максимальная глубина вложения папок равна 8 (включая корневой каталог). Число символов в имени файла/папки ограничено. Допустимыми символами для имен папок/файлов являются буквы A-Z (заглавные), цифры 0-9 и символ подчёркивания '\_'. Данное устройство также поддерживает воспроизведение дисков стандарта Joliet, Romeo и других стандартов, отвечающих требованиям ISO9660. Однако иногда имена файлов и папок отображаются неправильно.

Это устройство также поддерживает файловые системы FAT 12/16/32 для USB-накопителей.

## Поддерживаемые форматы

Данное устройство поддерживает CD-ROM XA, Mixed Mode CD, Enhanced CD (CD-Extra) и диски с несколькими сеансами записи. Устройство не может правильно воспроизводить диски, записанные методом Track At Once (по одному фрагменту) или пакетной записи.

## Порядок файлов

Файлы воспроизводятся в порядке, в каком они были записаны на диск соответствующим программным обеспечением. Поэтому порядок воспроизведения файлов может не соответствовать ожидаемому. О порядке записи см. в документации к соответствующему программному обеспечению. Ниже представлен порядок воспроизведения папок и файлов.

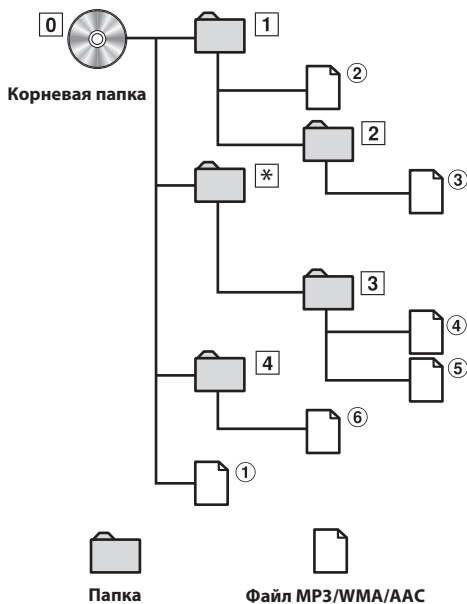

\* Если в папке нет файлов, то номер или имя папки отображаться не будет.

## Терминология

### Скорость передачи битов (Битрейт)

Это коэффициент сжатия "звука", указываемый при кодировании. Более высокая скорость передачи битов означает более высокое качество звука, но так же и больший размер файла.

### Частота дискретизации

Это значение показывает, сколько раз в секунду делается выборка (запись) данных. Например, в музыкальном компакт-диске частота дискретизации равна 44,1 кГц, поэтому выборка (запись) звука делается 44100 раз в секунду. Более высокая частота дискретизации означает более высокое качество звука, но так же и больший объем данных.

### Кодирование

Преобразование музыкальных компакт-дисков, файлов WAVE (AIFF) и других звуковых файлов в указанный формат сжатия звука.

### Тег

Информация о композициях, например, названия фрагментов, имена исполнителей, названия альбомов и т.п., записанная в файлах MP3/WMA/AAC.

### Корневая папка

Корневая папка (или корневой каталог) находится наверху файловой системы. В корневой папке содержатся все остальные папки и файлы. Она создается автоматически для всех записываемых дисков.

## Настройка звука

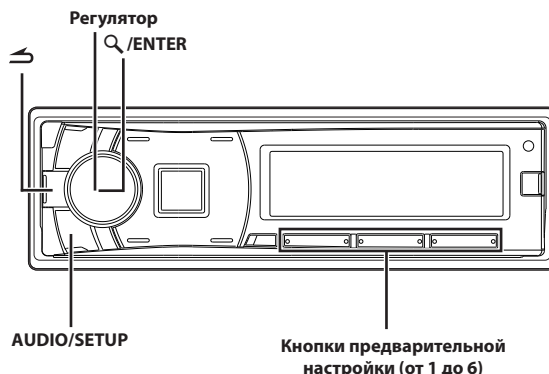

## Настройка уровня сабвуфера/низких частот/высоких частот/баланса (между левым и правым)/фейдера (между передними и задними)/настроек по умолчанию

### 1 Несколько раз нажмите AUDIO, чтобы выбрать нужный режим.

При каждом нажатии режим меняется следующим образом:  
SubW LEVEL\*1 → BASS\*2 → TREBLE\*2 → BALANCE → FADER → DEFEAT → VOLUME → SubW LEVEL

\*1 Если для режима Subwoofer установлено значение OFF, настраивать уровень сабвуфера нельзя (см. в разделе "Включение/отключение НЧ-динамика (ON/OFF)" на стр. 22).

\*2 Можно регулировать только в том случае, если для параметра DEFEAT установлено значение OFF.

Уровень сигнала НЧ-динамика	0 ~ 15
Уровень низких частот	-7 ~ 7
Уровень высоких частот	-7 ~ 7
Баланс	-15(L)~15(R)
Фейдер	-15(R)~15(F)
Обход настроек (Defeat)	ON/OFF
Уровень громкости	0 ~ 35

### Примечание

- Если в течение 5 секунд после выбора режима SubW LEVEL, BASS, TREBLE, BALANCE, FADER или DEFEAT не было выполнено ни одной операции, то устройство автоматически возвращается в обычный режим.

### 2 Поворачивая регулятор, настройте требуемое качество звучания для каждого режима.

После включения режима DEFEAT (ON) ранее настроенные значения параметров BASS и TREBLE возвращаются к заводским настройкам.

## Настройка звука

Устройство можно гибко настроить под свои предпочтения для более удобного использования. В меню AUDIO SETUP можно выполнять настройку звука.

**Выполните действия 1-5, чтобы выбрать один из режимов настройки и изменить его. Подробную информацию о выбранном элементе настройки см. в соответствующем разделе.**

**1** Нажмите и удерживайте кнопку **AUDIO/SETUP** не менее 2 секунд, чтобы включить режим **SETUP**.

**2** Поворачивая регулятор, выберите **Audio**, а затем нажмите кнопку **Q/ENTER**.

Audio\*1 ↔ General ↔ Display ↔ Tuner ↔ iPod&USB ↔ Application ↔ Bluetooth\*2 ↔ Audio

\*1 Настройка не может выполняться во время вызова.

\*2 Только для CDE-178BT/iDE-178BT.

**3** Поворачивая регулятор, выберите нужное меню настройки звука, а затем нажмите кнопку **Q/ENTER**.

Factory's EQ\*3/\*4 ↔ Parametric EQ\*3/\*5 ↔ VOL LV ADJ ↔ Subwoofer ↔ Subwoofer Phase\*6 ↔ Subwoofer System\*6 ↔ Power IC ↔ MX Setup\*3 ↔ TCR Parameter\*3 ↔ T.Correction\*3 ↔ Spatial\*3 ↔ X-Over\*3 ↔ Factory's EQ

\*3 Настройка будет невозможна, если для параметра **DEFEAT** установлено значение **ON**.

\*4 Любые изменения, внесенные в параметры **Factory's EQ** или **Parametric EQ**, отражаются в настройках других параметров.

\*5 В шаге 3 в режиме **Parametric EQ** можно выбрать один из девяти элементов звуковой настройки. Поворачивайте регулятор, чтобы выбрать нужный элемент, а затем нажмите кнопку **Q/ENTER** для перехода к шагу 4.

\*6 Эти функции не работают, если для режима **Subwoofer** выбрано значение **OFF**.

**4** Поворачивая регулятор, измените значение параметра, а затем нажмите **Q/ENTER**.

**5** Нажмите и удерживайте кнопку **AUDIO/SETUP** не менее 2 секунд, чтобы вернуться в обычный режим.

### Примечания

- Чтобы вернуться в предыдущий режим настройки звука, нажмите **↶**.
- Если за 60 секунд не была выполнена ни одна операция, режим настройки звука отменяется.

## Предварительные настройки эквалайзера (Factory's EQ)

В устройстве предусмотрено 10 предварительных настроек эквалайзера, отражающих различные характеристики исходного музыкального произведения. Настройки пользователя создаются в режиме **Parametric EQ**.

User ↔ Flat (начальная настройка) ↔ Pops ↔ Rock ↔ News ↔ Jazz&Blues ↔ Electrical Dance ↔ Hip Hop&Rap ↔ Easy Listening ↔ Country ↔ Classical

### Примечание

- Параметрический эквалайзер используется для настройки параметров **Factory's EQ**.

## Настройка кривой параметрического эквалайзера (Parametric EQ)

Можно изменить параметры эквалайзера и создать кривую частотных характеристик с учетом собственных предпочтений.

**1** Выберите **Parametric EQ** в режиме **Audio Setup**, затем поворачивайте регулятор, чтобы выбрать нужный диапазон, и нажмите кнопку **Q/ENTER**.

**2** Поворачивайте регулятор, чтобы выбрать нужную частоту в выбранном диапазоне, затем нажмите кнопку **Q/ENTER**.

**3** Повторите шаг 2, чтобы настроить диапазон частот и уровень в выбранном диапазоне.

## Настройка диапазона

### Значения:

Band1/Band2/Band3/Band4/Band5/Band6/Band7/Band8/  
Band9

## Настройка частоты (Freq.)

### Диапазоны настройки частот: от 20 Гц до 20 кГц

Band1: 20 Гц ~ 100 Гц (63 Гц)  
Band2: 63 Гц ~ 315 Гц (125 Гц)  
Band3: 125 Гц ~ 500 Гц (250 Гц)  
Band4: 250 Гц ~ 1 кГц (500 Гц)  
Band5: 500 Гц ~ 2 кГц (1 кГц)  
Band6: 1 кГц ~ 4 кГц (2 кГц)  
Band7: 2 кГц ~ 7,2 кГц (4 кГц)  
Band8: 5,8 кГц ~ 12 кГц (8 кГц)  
Band9: 9 кГц ~ 20 кГц (16 кГц)

## Настройка ширины полосы (Q)

### Значения:

3.0 (начальная настройка) / 4.0 / 5.0

### Примечания

- Нельзя задавать параметры, выходящие за пределы частот смежных диапазонов.
- При настройке параметра **Parametric EQ** следует учитывать частотные характеристики подключенных динамиков.
- Настройка параметра **Parametric EQ** отменяет настройку параметра **Factory's EQ**.
- Параметр **Parametric EQ** можно настраивать, если для параметра **Defeat** установлено значение **OFF**.

## Регулировка уровня

### Значения:

от -7 до +7 (начальная настройка: 0)

### Примечания

- Уровни диапазонов **Band2** и **Band8** отвечают уровню низких частот и уровню высоких частот соответственно. Такую же настройку можно выполнить, нажав кнопку **AUDIO** и выбрав **Bass Level** или **Treble Level**. См. в разделе "Настройка уровня сабвуфера/низких частот/высоких частот/баланса (между левым и правым)/фейдера (между передними и задними)/настроек по умолчанию" на стр. 20.
- Нельзя задавать параметры, выходящие за пределы частот смежных диапазонов.

- При настройке параметрического эквалайзера следует учитывать частотные характеристики подключенных динамиков.
- Параметрический эквалайзер используется для настройки параметров Factory's EQ.

## Настройка уровня громкости источника

Уровень выходного сигнала для каждого источника можно настроить индивидуально. Например, если уровень громкости источника Tuner ниже уровня громкости источника Disc, то можно настроить только его, не затрагивая другие источники.

**Элемент настройки:** VOL LV ADJ

**Дополнительные элементы настройки:** Tuner / Disc \*1 / USB / iPod / BT Audio \*2 / vTuner / AUX

**Значения:**

-14 dB ~ +14 dB

\*1 Только для CDE-178BT/CDE-175R.

\*2 Только для CDE-178BT/iDE-178BT.

## Включение/отключение НЧ-динамика (ON/OFF)

Если сабвуфер включен, можно выполнить регулировку уровня его выходного сигнала (см. в разделе "Настройка уровня сабвуфера/ низких частот/высоких частот/баланса (между левым и правым)/ фейдера (между передними и задними)/настроек по умолчанию" на стр. 20).

**Элемент настройки:** Subwoofer

**Значения:**

OFF / ON (начальная настройка)

**OFF:**

Сигнал сабвуфера не выводится через разъемы сабвуфера RCA (см. в разделе "Соединения" на стр. 59).

**ON:**

Сигнал сабвуфера выводится через разъемы сабвуфера RCA (см. в разделе "Соединения" на стр. 59).

## Настройка фазы НЧ-сигнала (Subwoofer)

Для фазы выходного сигнала сабвуфера предусмотрены значения Subwoofer Normal (0°) или Subwoofer Reverse (180°). Регулировка уровня выполняется поворотом регулятора.

**Элемент настройки:** Subwoofer Phase

**Значения:**

0° (начальная настройка) / 180°

## Настройка системы НЧ-динамика (Subwoofer)

Если сабвуфер включен, то для получения желаемого эффекта сабвуфера можно выбрать значение System 1 или System 2.

**Элемент настройки:** Subwoofer System

**Значения:**

System 1 / System 2 (начальная настройка)

**System 1:**

Уровень сигнала НЧ-динамика (Subwoofer) меняется в соответствии с настройкой уровня громкости.

### System 2:

Регулировка уровня сигнала НЧ-динамика (Subwoofer) отличается от настройки основного параметра громкости. Например, даже при низких значениях уровня громкости можно слышать звук НЧ-динамика.

## Внешнее устройство

### Подключение к внешнему усилителю

Если подключен внешний усилитель, то качество звука можно улучшить, отключив питание встроенного усилителя.

**Элемент настройки:** Power IC

**Значения:**

OFF / ON (начальная настройка)

**OFF:**

Используйте этот режим, когда линейный выход данного устройства используется для подключения к внешнему усилителю. При использовании этой настройки внутренний усилитель главного блока отключается и не влияет на динамики.

**ON:**

Динамики управляются встроенным усилителем.

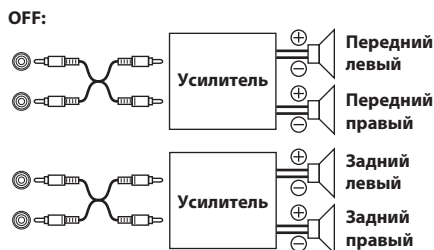

### Примечание

- Звук от системы не поступает, если для параметра Power IC установлено значение OFF.

## Настройка режима Media Xpander (MX Setup)

Использование режима MX (Media Xpander) обеспечивает четкое звучание вокала или инструментов независимо от музыкального источника. Музыка с CD, iPod и т. д. можно четко воспроизводить в автомобилях даже в условиях сильного дорожного шума.

### ■ Элемент настройки: MX Setup

#### 1 Поворачивайте регулятор, чтобы выбрать источник для применения параметра Media Xpander, а затем нажмите кнопку **Q** / ENTER.

CD\*1 ↔ CPM\*1/\*2 ↔ USB ↔ iPod ↔ BT Audio\*3 ↔ vTuner ↔ AUX

\*1 Только для CDE-178BT/CDE-175R.

\*2 Применяется к файлам MP3/WMA/AAC на диске.

\*3 Только для CDE-178BT/iDE-178BT.

#### 2 Поворачивая регулятор, выберите уровень параметра Media Xpander, а затем нажмите кнопку **Q** / ENTER.

OFF ↔ Level 1 ↔ Level 2 ↔ Level 3 ↔ Customize

## Индивидуальная настройка параметра Media Xpander

Если в шаге 2 выбрать Customize, то можно изменять настройки параметра Media Xpander по своему предпочтению.

#### 3 Поворачивая регулятор, выберите диапазон, а затем нажмите кнопку **Q** / ENTER. Band1 (низкие частоты) → Band3 (высокие частоты)

Band1 (низкие частоты) ↔ Band2 (средние частоты) ↔ Band3 (высокие частоты)

#### 4 Поворачивая регулятор, отрегулируйте уровень, а затем нажмите кнопку **Q** / ENTER.

LEVEL: 0 ~ 8

#### 5 Повторите шаги 3 и 4, чтобы завершить настройку других диапазонов.

#### Примечание

- Режим MX не предусмотрен для радиодиапазонов FM, MW и LW.

## Настройка параметра Time Correction Unit (TCR Parameter)

Этот параметр отвечает за выбор единицы временной поправки (см или дюймы).

### ■ Элемент настройки: TCR Parameter

#### Значения:

cm (начальная настройка) / inch

#### cm:

Значения временных поправок поданы в сантиметрах.

#### inch:

Значения временных поправок поданы в дюймах.

## Настройка временной коррекции (T.Correction)

Перед выполнением нижеприведенных операций см. раздел см. в разделе “О временной коррекции” на стр. 24.

#### 1 После выбора значения T.Correction в режиме Audio Setup, поворачивая регулятор, выберите динамик для настройки и нажмите кнопку **Q** / ENTER.

F-L\*1 ↔ F-R\*2 ↔ R-L\*3 ↔ R-R\*4 ↔ SW-L ↔ SW-R

\*1 Передний левый

\*2 Передний правый

\*3 Задний левый

\*4 Задний правый

#### 2 Поворачивая регулятор, настройте расстояние для выбранного динамика, а затем нажмите кнопку **Q** / ENTER.

от 0,0 до 336,6 см (шаг – 3,4 см)

от 0,0 до 132,7 дюйма (шаг – 1,3 дюйма)

#### Примечание

- При настройке общее расстояние для всех динамиков не должно превышать 510 см (201 дюймов).

#### 3 Повторите шаги 1 и 2 для настройки другого динамика.

Задайте значения, при которых звук доходит до точки прослушивания одновременно ко всем динамикам.

## Настройка функции SPATIAL

Эта функция позволяет с легкостью изменять акустическое поле. Можно выбрать один из трех режимов. Подробную информацию см. в таблице ниже.

Режим	Эффект
OFF (начальная настройка)	Без эффектов. Состояние OFF (Выкл.)
Front Wide	Создает эффект расширения переднего акустического поля, задерживая звуковой сигнал передних динамиков.
Rear Wide	Создает эффект четкости и отдаления переднего звукового образа, задерживая звуковой сигнал задних динамиков.

## Настройка разделительного фильтра (X-Over)

Дополнительную информацию перед выполнением приведенных ниже операций см. в разделе “Разделительный фильтр (Crossover)” на стр. 26.

#### 1 Выбрав параметр X-Over в режиме Audio Setup, поворачивайте регулятор для выбора нужного канала, затем нажмите кнопку **Q** / ENTER.

#### 2 Поворачивайте регулятор, чтобы выбрать нужную частоту в выбранном канале, затем нажмите кнопку **Q** / ENTER.

#### 3 Повторите шаг 2, чтобы настроить наклон кривой и уровень в выбранном канале.

## Настройка канала(Ch.)

### Значения:

Front (HPF) / Rear (HPF) / SUBW (LPF)

## Выбор частоты среза (Freq.)

### Значения:

20 / 25 / 31.5 / 40 / 50 / 63 / 80 (начальная настройка) / 100 / 125 / 160 / 200 (Hz)

## Регулировка крутизны фильтра

### Значения:

Flat (начальная настройка) / 6 / 12 / 18 / 24 dB/oct.

## Регулировка уровня (Lev.)

### Значения:

от -12 до 0 (дБ) (начальная настройка: 0)

## Сохранение настроек Parametric EQ/T.Correction/X-Over

Настройки Parametric EQ/T.Correction и X-Over можно записать в память.

**1** Параметрам Parametric EQ/T.Correction/X-OVER можно назначить любую из кнопок предварительной настройки (от 1 до 6). После завершения настройки параметров Parametric EQ/T.Correction/X-OVER (например, диапазона) нажмите и удерживайте кнопку предварительной настройки не менее 2 секунд.

**2** Поворачивая регулятор, выберите настройку Protect YES/NO, а затем нажмите кнопку  $\mathcal{Q}$  / ENTER, чтобы записать измененные настройки в память.  
Protect NO  $\leftrightarrow$  Protect YES (начальная настройка)

### Примечания

- Если выбрано значение Protect YES, то измененные настройки будут защищены и назначены кнопкам предварительной настройки. Чтобы назначить параметр защищенной кнопке предварительной настройки, выберите "Replace NO/YES". Если выбрано значение Protect NO, в память будет записана предварительно заданная настройка.
- При выполнении этой операции все измененные настройки параметров Parametric EQ/T.Correction и X-Over будут назначены для кнопок предварительной настройки.
- Записанная информация сохраняется в памяти даже при перезапуске устройства или после выключения питания.
- Записанную информацию можно вызывать из памяти с помощью процедуры, описанной в разделе см. в разделе "Вызов сохраненных настроек Parametric EQ/T.Correction/X-Over" на стр. 24.

## Вызов сохраненных настроек Parametric EQ/T.Correction/X-Over

Сохраненные настройки Parametric EQ/T.Correction и X-Over записаны в память.

**1** После выбора любого элемента в режиме Parametric EQ/T.Correction/X-Over (например, диапазона) нажмите любую из кнопок предварительной настройки (от 1 до 6), которым назначены записанные в память характеристики, чтобы вызвать сохраненные настройки.

Измененные значения параметров Parametric EQ/T.Correction/X-Over, назначенные кнопке предварительной настройки, отобразятся на экране.

**2** Теперь снова нажмите кнопку, чтобы вызвать сохраненные настройки.

## 0 временной коррекции

Расстояние между слушателем и динамиками в салоне автомобиля меняется в широких пределах из-за нестандартного расположения динамиков. Из-за разницы в расстояниях между динамиками и слушателем происходит смещение звукового образа и частотных характеристик. Причиной этого является временная задержка прохождения звукового сигнала к правому и левому уху слушателя. Для коррекции этого сдвига данное устройство может задерживать передачу звукового сигнала к динамикам, расположенным ближе всего к слушателю. Это позволяет создать эффект удаленности динамиков. Таким образом, за счет оптимизации фаз создается эффект равноудаленности слушателя от левого и правого динамиков. Настройка выполняется для каждого динамика с шагом 3,4 см.

Ниже приведен пример точки прослушивания:

### Пример 1: переднее левое сиденье

Выберите значение временной поправки для переднего левого и правого заднего динамиков от нуля и ниже.

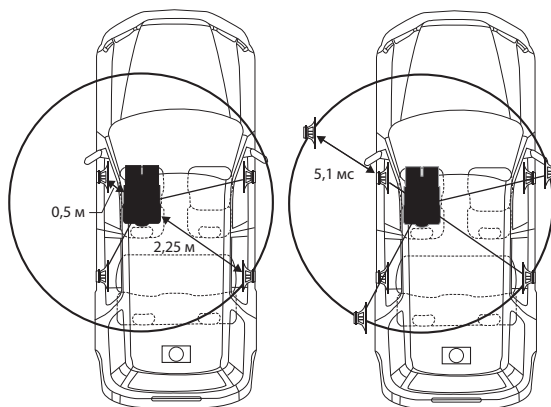

Звучание становится несбалансированным из-за неодинаковых расстояний между точкой прослушивания и различными динамиками.

Разница в расстояниях между передним левым и правым задним динамиками составляет 1,75 м (68-7/8 дюймов).

Здесь мы вычислим значение временной поправки для переднего левого динамика на вышеуказанной диаграмме.

### Условия:

Самый дальний динамик – точка прослушивания : 2,25 м (88-9/16 дюймов)

Передний левый динамик – точка прослушивания : 0,5 м (19-11/16 дюймов)

Расчет:  $L = 2,25 \text{ м} - 0,5 \text{ м} = 1,75 \text{ м}$  (68-7/8 дюймов)

Временная поправка =  $1,75 \div 343 \times 1000 = 5,1$  (мс)

\* Скорость звука: 343 м/с (765 миль/час) при 20°C

Другими словами, применение временной поправки 5,1 мс к переднему левому динамику создает эффект равноудаленности слушателя от всех, даже самых дальних, динамиков. Временная поправка компенсирует разницу во времени, в течении которого звуковой сигнал должен достичь точки прослушивания.



Время приема звукового сигнала передним левым динамиком скорректировано на 5,1 мс, в результате чего звуковые сигналы от других динамиков достигают точки прослушивания одновременно.

## Пример 2: все сиденья

Приведем временную поправку каждого динамика к одинаковому уровню.

**1** Находясь в точке прослушивания (кресло водителя и т. п.), измерьте расстояние (в метрах) между вашей головой и различными динамиками.

**2** Рассчитаем разницу между значением поправки на расстояние до самого дальнего динамика и других динамиков.

$L = (\text{расстояние до самого дальнего динамика}) - (\text{расстояние до других динамиков})$

Эти значения являются временными поправками для разных динамиков. Настроим эти значения таким образом, чтобы звуковые сигналы других динамиков достигали точки прослушивания одновременно.

Таблица значений временных поправок

Задержка Число	Разница во времени (мс)	Расстояние (см)	Расстояние (дюймов)
0	0,0	0,0	0,0
1	0,1	3,4	1,3
2	0,2	6,8	2,7
3	0,3	10,2	4,0
4	0,4	13,6	5,4
5	0,5	17,0	6,7
6	0,6	20,4	8,0
7	0,7	23,8	9,4
8	0,8	27,2	10,7
9	0,9	30,6	12,1
10	1,0	34,0	13,4
11	1,1	37,4	14,7
12	1,2	40,8	16,1
13	1,3	44,2	17,4
14	1,4	47,6	18,8
15	1,5	51,0	20,1
16	1,6	54,4	21,4
17	1,7	57,8	22,8
18	1,8	61,2	24,1
19	1,9	64,6	25,5
20	2,0	68,0	26,8
21	2,1	71,4	28,1
22	2,2	74,8	29,5
23	2,3	78,2	30,8
24	2,4	81,6	32,2
25	2,5	85,0	33,5
26	2,6	88,4	34,8
27	2,7	91,8	36,2
28	2,8	95,2	37,5
29	2,9	98,6	38,9
30	3,0	102,0	40,2

Задержка Число	Разница во времени (мс)	Расстояние (см)	Расстояние (дюймов)
31	3,1	105,4	41,5
32	3,2	108,8	42,9
33	3,3	112,2	44,2
34	3,4	115,6	45,6
35	3,5	119,0	46,9
36	3,6	122,4	48,2
37	3,7	125,8	49,6
38	3,8	129,2	50,9
39	3,9	132,6	52,3
40	4,0	136,0	53,6
41	4,1	139,4	54,9
42	4,2	142,8	56,3
43	4,3	146,2	57,6
44	4,4	149,6	59,0
45	4,5	153,0	60,3
46	4,6	156,4	61,6
47	4,7	159,8	63,0
48	4,8	163,2	64,3
49	4,9	166,6	65,7
50	5,0	170,0	67,0
51	5,1	173,4	68,3
52	5,2	176,8	69,7
53	5,3	180,2	71,0
54	5,4	183,6	72,4
55	5,5	187,0	73,7
56	5,6	190,4	75,0
57	5,7	193,8	76,4
58	5,8	197,2	77,7
59	5,9	200,6	79,1
60	6,0	204,0	80,4
61	6,1	207,4	81,7
62	6,2	210,8	83,1
63	6,3	214,2	84,4
64	6,4	217,6	85,8
65	6,5	221,0	87,1
66	6,6	224,4	88,4
67	6,7	227,8	89,8
68	6,8	231,2	91,1
69	6,9	234,6	92,5
70	7,0	238,0	93,8
71	7,1	241,4	95,1
72	7,2	244,8	96,5
73	7,3	248,2	97,8
74	7,4	251,6	99,2
75	7,5	255,0	100,5
76	7,6	258,4	101,8
77	7,7	261,8	103,2
78	7,8	265,2	104,5
79	7,9	268,6	105,9
80	8,0	272,0	107,2

Задержка Число	Разница во времени (мс)	Расстояние (см)	Расстояние (дюймов)
81	8,1	275,4	108,5
82	8,2	278,8	109,9
83	8,3	282,2	111,2
84	8,4	285,6	112,6
85	8,5	289,0	113,9
86	8,6	292,4	115,2
87	8,7	295,8	116,6
88	8,8	299,2	117,9
89	8,9	302,6	119,3
90	9,0	306,0	120,6
91	9,1	309,4	121,9
92	9,2	312,8	123,3
93	9,3	316,2	124,6
94	9,4	319,6	126,0
95	9,5	323,0	127,3
96	9,6	326,4	128,6
97	9,7	329,8	130,0
98	9,8	333,2	131,3
99	9,9	336,6	132,7

## Разделительный фильтр (Crossover)

### Разделительный фильтр (X-Over)

Это устройство оснащено активным электронным разделительным фильтром. Разделительный фильтр ограничивает частоты выходных сигналов. Каждый канал управляется независимо. Таким образом, на каждую пару каналов приходят собственные оптимизированные частоты.

Разделительный фильтр позволяет настраивать фильтр высоких частот (HPF) или фильтр низких частот (LPF) каждого диапазона, а также регулировать крутизну наклона (порядок) фильтров (скорость ослабления сигнала).

Регулировку следует выполнять с учетом характеристик воспроизведения динамиков. В зависимости от того, какие используются динамики, пассивный фильтр может не потребоваться. При возникновении вопросов проконсультируйтесь у своего авторизованного дилера компании Alpine.

	Частота среза (с шагом в 1/3 октавы)		Крутизна наклона (порядок) фильтра		Регу- ли-ров ка
	HPF	LPF	HPF	LPF	
<b>Дина- мик ниж- них частот</b>	----	20 Гц – 200 Гц	----	Flat, 6, 12, 18, 24 дБ/окт.	от 0 до – 12 дБ
<b>Задний дина- мик высо- ких частот</b>	20 Гц – 200 Гц	----	Flat, 6, 12, 18, 24 дБ/окт.	----	от 0 до – 12 дБ

	Частота среза (с шагом в 1/3 октавы)		Крутизна наклона (порядок) фильтра		Регу- ли-ров ка
	HPF	LPF	HPF	LPF	
<b>Пере- дний дина- мик высо- ких частот</b>	20 Гц – 200 Гц	----	Flat, 6, 12, 18, 24 дБ/окт.	----	от 0 до – 12 дБ

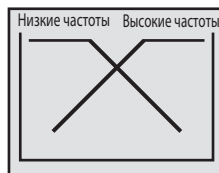

(Отличаются от фактических показаний)

### Регулировка уровня

(от 0 до –12 дБ)

Диапазон частоты выходного сигнала

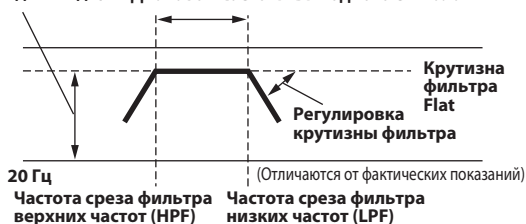

(Отличаются от фактических показаний)

### Примечания

- **HPF (фильтр высоких частот):** Снижает уровень низких частот и пропускает более высокие частоты.
- **LPF (фильтр низких частот):** Снижает уровень высоких частот и пропускает низкие высокие частоты.
- **Крутизна среза:** Изменение уровня (в дБ) для частоты одной октавы.
- Чем выше значение порядка фильтра, тем больше крутизна среза.
- Старайтесь избегать уровня Flat для фильтров высоких (HP) и низких (LP) частот.
- Не используйте динамик высоких частот без HPF или настроенного на низкую частоту, так как это может привести к неисправности динамика под воздействием низких частот.
- Нельзя регулировать частоту раздела, если она выше частоты HPF или ниже частоты LPF.
- Настройка должна выполняться с учетом частоты раздела, рекомендованной для подключенных динамиков. Определите рекомендованную частоту раздела для динамиков. Настройка на диапазон частот, выходящий за пределы рекомендованного, может привести к неисправности динамиков. Рекомендованные значения частот среза для динамиков Alpine приведены в соответствующем Руководстве пользователя. Компания Alpine снимает с себя ответственность за неисправность динамиков в результате их эксплуатации на нерекондованной частоте среза.

# Другие функции

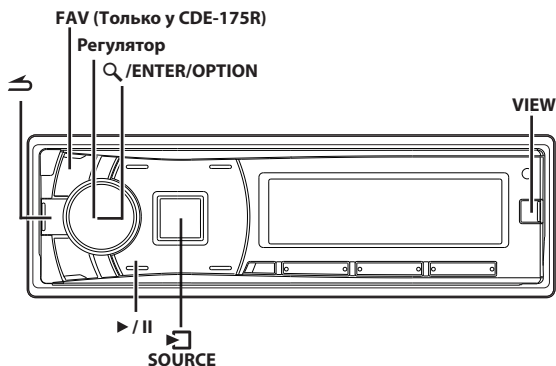

## Отображение текста

Текстовая информация, такая как название диска или фрагмента, отображается в случае проигрывания компакт-диска, поддерживающего текстовую информацию. Кроме того, при проигрывании файлов MP3/WMA/AAC на экран можно выводить имя папки, имя файла, содержимое тега и т. д.

### Нажмите VIEW.

Содержимое экрана меняется при каждом нажатии данной кнопки.

### Примечание

- Если для режима *Text Scroll* установлено значение *Manual* (см. в разделе «Настройка прокрутки (*Text Scroll*)» на стр. 34), нажмите и удерживайте кнопку **VIEW** не менее 2 секунд — текущий текст прокрутится на один кадр (исключая режим радио).

### Содержимое экрана в режиме радиоприема:

Если есть PS (Название станции)



### Если нет PS (Название станции)

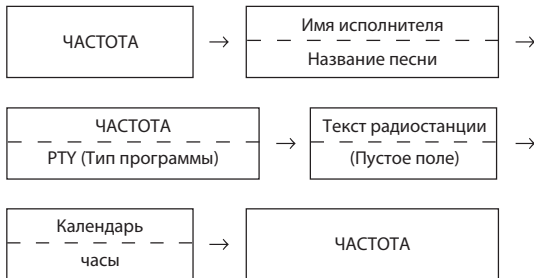

### Содержимое экрана в режиме воспроизведения компакт-дисков:



### Экран в режиме MP3/WMA/AAC:

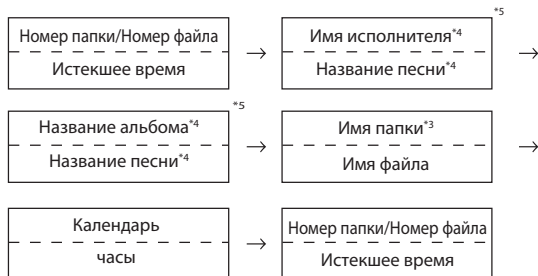

### Отображение в режиме iPod/iPhone:

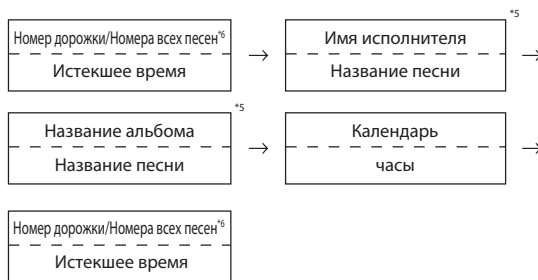

## Экран в режиме BLUETOOTH Audio:

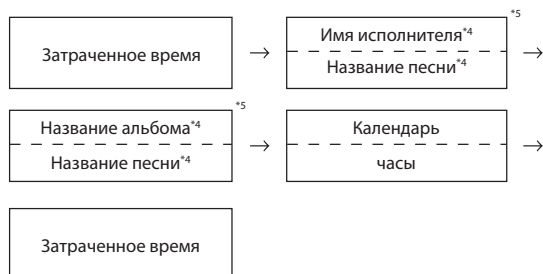

## Отображение в режиме vTuner:

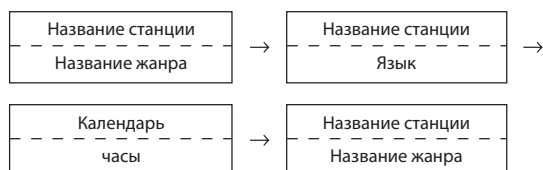

- \*1 Нажмите и удерживайте кнопку **VIEW** не менее 2 секунд, если PS отображается в режиме радиоприема, частота будет отображаться в течение 5 секунд.
- \*2 Отображается при воспроизведении компакт-диска, поддерживающего текстовую информацию. Если текстовой информации нет, экран будет пуст.
- \*3 Корневая папка диска/устройства USB отображается как "\ROOT". Если текстовой информации нет, экран будет пуст.
- \*4 Если в файле MP3/WMA/AAC содержится ID3-тег/WMA-тег с информацией, то эта информация выводится на экран (например, название композиции, имя исполнителя или название альбома). Все остальные данные тега игнорируются. Если текстовой информации нет, экран будет пуст.
- \*5 Если для параметра Text Scroll (см. в разделе "Настройка прокрутки (Text Scroll)" на стр. 34) установлено значение "Auto", не удастся переключить дисплей нажатием **VIEW**. Содержимое экрана будет поочередно меняться.
- \*6 Значение отображаемого числа всех композиций зависит от числа композиций, выбранных в текущем поиске.

## Об отображении индикаторов

При отображении текстовой информации в зависимости от режима загораются следующие индикаторы.

Индикатор/Режим	Режим радио	Режим CD	Режим MP3/WMA/AAC	Режим iPod/iPhone/BLUETOOTH Audio
	—	—	Отображается имя папки	—
	Отображается имя исполнителя	—	Отображается имя исполнителя	Отображается имя исполнителя
	—	—	Отображается название альбома	Отображается название альбома
	—	—	Отображается имя файла	—
	—	Отображается текст (название диска)	—	—
	Отображается имя композиции	Отображается текст (название дорожки)	Отображается имя композиции	Отображается имя композиции
	Отображается текст (название станции)	—	—	—

Индикатор/режим	Режим vTuner
	Отображается название станции
	Отображается название жанра
	Отображается язык

## Об атрибуте "Текст"

При воспроизведении компакт-дисков с поддержкой текстовой информации отображается название диска или фрагмента. Такая текстовая информация помечается атрибутом "Текст".

### Примечания

- Некоторые символы могут отображаться неправильно в зависимости от типа.
- Если текстовая информация отсутствует, экран будет пуст.
- В зависимости от содержимого текстовая информация или теги могут отображаться неправильно.

## Назначение избранного источника кнопке FAV (FAV Setup) (только для CDE-175R)

Можно установить избранный источник на кнопку FAV следующим образом. После установки можно переключиться на избранный источник напрямую, нажав FAV.

### Установка избранного источника

**1** Нажмите и удерживайте кнопку FAV в течение не менее 2 секунд, чтобы включить режим настройки FAV.

**2** Поворачивая регулятор, выберите избранный источник, а затем нажмите кнопку Q / ENTER.

Избранный источник выбран.

OFF ↔ FM1 ↔ FM2 ↔ FM3 ↔ MW ↔ LW ↔ Disc ↔ USB/iPod ↔ vTuner ↔ AUX

#### Примечания

- Можно также установить избранный источник в режиме SETUP, см. в разделе “Установка избранного источника на кнопку FAV (FAV Setup) (только для CDE-175R)” на стр. 32.
- Если нет необходимости использования этой функции, выберите “OFF”.
- Если в течение 10 секунд не было выполнено ни одной операции, устройство автоматически переключится в обычный режим.
- Нажмите кнопку , чтобы вернуться в обычный режим.

### Вызов избранного источника

После установки источника на кнопку FAV нажмите FAV для вызова источника напрямую.

#### Примечание

- В зависимости от настройки, эта функция может не работать даже после закрепления кнопки FAV за определенным источником. Например, при установке AUX в качестве избранного источника и выборе значения OFF для параметра “Настройка режима AUX SETUP” (см. в разделе “Настройка режима AUX SETUP” на стр. 32), источник AUX не будет вызван при нажатии кнопки FAV.

## Настройка меню параметров

Можно быстро отрегулировать параметры, соответствующие текущему SOURCE, с помощью меню параметров.

**1** Нажмите и удерживайте кнопку Q / ENTER/OPTION в течение не менее 2 секунд, чтобы открыть меню параметров текущего источника.

#### Примечание

- Меню параметров различается в зависимости от источника.

**2** Поворачивая регулятор, выберите нужный параметр настройки, а затем нажмите кнопку Q / ENTER.

**3** Поворачивая регулятор, измените значение параметра, а затем нажмите Q / ENTER.

После настройки автоматически снова отобразится текущий источник.

Если для параметра Language Setup установлено значение English, отобразятся следующие параметры настройки. Более подробную информацию см. в разделе “Настройка языка меню” на стр. 32.

#### ■ Элемент настройки:

##### Режим TUNER:

PTY Select\*1 ↔ Tuner Setup\*2 ↔ VOL LV ADJ\*3 ↔ Dimmer\*4 ↔ PTY Select

##### Режим DISC (только для моделей CDE-178BT/CDE-175R):

CD Setup\*5 ↔ VOL LV ADJ\*3 ↔ MX Setup\*6 ↔ Dimmer\*4 ↔ CD Setup

##### Режим USB:

USB Setup\*7 ↔ VOL LV ADJ\*3 ↔ MX Setup\*6 ↔ Dimmer\*4 ↔ USB Setup

##### Режим iPod:

APP Direct\*8 ↔ iPod Setup\*9 ↔ VOL LV ADJ\*3 ↔ MX Setup\*6 ↔ Dimmer\*4 ↔ APP Direct

##### Режим AUX:

AUX Setup\*10 ↔ VOL LV ADJ\*3 ↔ MX Setup\*6 ↔ Dimmer\*4 ↔ AUX Setup

##### Режим vTuner:

VOL LV ADJ\*3 ↔ MX Setup\*6 ↔ Dimmer\*4 ↔ VOL LV ADJ

##### Режим BT Audio (только для моделей CDE-178BT/iDE-178BT):

BT Setup\*11 ↔ VOL LV ADJ\*3 ↔ MX Setup\*6 ↔ Dimmer\*4 ↔ BT Setup

##### Режим телефона (режим запрета звонков) (только для моделей CDE-178BT/iDE-178BT):

Phone Setup\*12 ↔ VOL LV ADJ\*13 ↔ Dimmer\*4 ↔ Phone Setup

##### Режим телефона (режим звонков) (только для моделей CDE-178BT/iDE-178BT):

MIC Gain\*14 ↔ Call Sound\*14 ↔ Speak Switch\*15 ↔ Voice Mute\*16 ↔ Call Wait\*17 ↔ END Call\*18 ↔ VOL LV ADJ\*13 ↔ Dimmer\*4 ↔ MIC Gain

- \*1 См. в разделе “Настройка типа программы (Тип программы) (PTY)” на стр. 16.
- \*2 Параметры настройки совпадают с параметрами Tuner в режиме SETUP. Более подробную информацию см. в разделе “Меню SETUP” на стр. 31.
- \*3 Можно подчеркнуть или ослабить уровень громкости для текущего источника, чтобы создать собственную настройку тонального баланса. Значения параметров в режиме параметров и в режиме SETUP связаны. См. в разделе “Настройка уровня громкости источника” на стр. 22.
- \*4 См. в разделе “Регулировка подсветки” на стр. 34.
- \*5 В этом режиме можно выбрать Play Mode. Более подробную информацию см. в разделе “Воспроизведение файлов MP3/WMA/AAC (Play Mode) (только для модели CDE-178BT/CDE-175R)” на стр. 33.
- \*6 См. в разделе “Настройка режима Media Xpander (MX Setup)” на стр. 23.
- \*7 В этом режиме можно выбрать функцию USB Skip. Более подробную информацию см. в разделе “Настройка функции пропуска USB” на стр. 35.
- \*8 См. в разделе “Настройка управления iPod” на стр. 46.
- \*9 В этом режиме можно выбрать iPod List Setup. Более подробную информацию см. в разделе “Настройка режима поиска iPod/iPhone” на стр. 35.
- \*10 В этом режиме можно выбрать AUX Name. Более подробную информацию см. в разделе “Настройка режима AUX NAME” на стр. 32.
- \*11 В этом режиме можно выбрать FW Version. С помощью этого параметра можно просмотреть версию текущего микропрограммного обеспечения BLUETOOTH.

- \*12 В этом режиме можно выбрать Call Sound, Caller ID, PB Update, PB Order, Auto Answer, Service Name, Speaker Select и FW Version. Дополнительную информацию об этих параметрах см. в разделе “НАСТРОЙКА BLUETOOTH” на стр. 37.
- \*13 С помощью этой настройки можно также отрегулировать уровень функции телефона Hands free, звука звонка и усиления микрофона. Изменение настроек в режиме параметров также повлияет на эти же настройки в меню SETUP. См. в разделе “Настройка уровня громкости (VOL LV ADJ)” на стр. 38.
- \*14 См. в разделе “Настройка качества звука BLUETOOTH” на стр. 38.
- \*15 С помощью этой функции во время вызова звук звонка можно переключать между устройством и мобильным телефоном. Эту операцию можно также выполнить, нажав **BAND**. См. в разделе “Операция переключения вызовов” на стр. 43.
- \*16 Во время вызова, если включена функция отключения звука голоса, входящий сигнал микрофона будет отключен и будет мигать “VOICE MUTE”. Эту операцию можно также выполнить, нажав **▶/II**. См. в разделе “Быстрое отключение звука микрофона (Voice Mute)” на стр. 43.
- \*17 Если имеется ожидающий вызов, выберите этот параметр для отображения имени абонента и номера ожидающего телефона (1 или 2). Нажмите **VIEW**, отображение экрана будет переключено.
- \*18 Выберите этот параметр, чтобы завершить вызов.

#### Примечания

- Чтобы вернуться к предыдущему режиму, нажмите кнопку **↶**.
- Если за 60 секунд не было выполнено ни одной операции, устройство автоматически переключается в обычный режим.

## Использование приложения TuneIt

Параметры звука этого устройства можно запрограммировать с помощью подключенного смартфона. Кроме того, определенные параметры для некоторых транспортных средств можно загрузить из базы данных Alpine TuneIt, хранящейся в облаке. Используя приложение TuneIt, также можно отправлять свои параметры другим пользователям и участвовать в рейтингах.

Кроме того, с помощью этого устройства можно обмениваться информацией со службой социальной сети Alpine (SNS), доступ к которой можно получить через подключенный смартфон.

Установленное приложение TuneIt App необходимо запустить на смартфоне перед подключением к главному блоку.

Приложение TuneIt можно загрузить из магазина Alpine App Store; пользователи Android могут загрузить его из Google Play. Для получения дополнительной информации обратитесь к дилеру Alpine.

Перед выполнением указанных действий установите для параметра Alpine APP значения USB или BT в зависимости от подключенного смартфона. Более подробную информацию см. в разделе “Настройка режима связи со смартфоном (Alpine APP)” на стр. 35.

#### Примечания

- В модели CDE-175R к устройству можно подключить только iPhone.
- Программа и связанные с ней технические характеристики и данные могут быть удалены или уничтожены без предварительного уведомления.
- Некоторые функции TuneIt могут быть недоступны, если телефон находится вне зоны обслуживания или не получает сигнал.

## Настройка звука с помощью смартфона

После выполнения вышеуказанных действий можно настроить на смартфоне функцию звука устройства.

- 1 Убедитесь, что устройство включено.
- 2 Откройте приложение TuneIt App на смартфоне. Настройте параметры звука устройства в соответствии с параметрами звука смартфона.

Во время настройки звука кнопка **☐/SOURCE** может мигать.

#### Примечания

- Функции работы с предварительными настройками и регулировку громкости нельзя производить с помощью смартфона.
- Нельзя одновременно выполнить настройку на смартфоне и на устройстве. Если функция звука устройства настроена на смартфоне, настройки функции звука в моделях CDE-178BT/iDE-178BT/CDE-175R будут отображаться как “APP Connect”.
- Если устройство выключено или находится в режиме вызова, настройку звука с помощью смартфона выполнить невозможно.
- Эта функция может не работать в зависимости от подключенного смартфона.
- При использовании данной функции неукоснительно соблюдайте местное законодательство о дорожном движении.

## Функция уведомления от Facebook

Некоторые функции могут быть доступны в следующих версиях TuneIt.

#### Примечание

- В зависимости от типа подключенного смартфона приведенные ниже функции могут быть недоступны даже после обновления версии TuneIt.

## Получение уведомления (Может использоваться в обновленных версиях)

Когда на смартфон, подключенный к этому устройству, поступает уведомление из Facebook, раздается ЗВУКОВОЙ СИГНАЛ и кнопка **☐/SOURCE** начинает мигать (это зависит от параметров TuneIt, настроенных в телефоне). В это же время на экране отображается имя пользователя (не более 20 символов).

- 1 Получив уведомление от Facebook, нажмите кнопку **☐/SOURCE**.

Отобразится экран меню уведомлений.

- 2 Поворачивая регулятор, выберите нужный режим, а затем нажмите кнопку **Q/ENTER**.

Like\*1 ↔ Replay ↔ Next ↔ Previous ↔ TTS Volume\*2 ↔ Like

\*1 Не отображается, только если получено уведомление типа “Сообщение”.

\*2 Также эту функцию можно настроить в разделе SETUP. Более подробную информацию см. в разделе “Настройка уровня громкости TTS (речевого воспроизведения текстов)” на стр. 35.

- Like:** Смартфон отправляет комментарий “Нравится” на Facebook, а полученные в это время сообщения на “стене” или комментарии воспроизводятся с помощью TTS (речевое воспроизведение текстов).
- Replay:** Повторное воспроизведение уведомления с помощью TTS (речевого воспроизведения текстов).
- Next:** Выбор следующего уведомления.
- Previous:** Выбор предыдущего уведомления.
- TTS Volume:** Регулировка уровня громкости TTS (речевого воспроизведения текстов).

#### Примечания

- Чтобы вернуться к предыдущему режиму, нажмите кнопку ↶.
- Сигнал о получении уведомления подается в течение 30 секунд. Если за 30 секунд не была выполнена ни одна операция, устройство переключается в обычный режим.
- Когда устройство выключено, находится в режиме вызова или приема данных RDS, оно не подает сигнал об уведомлении со смартфона.

## Отображение списка уведомлений (Может использоваться в обновленных версиях)

С помощью данного устройства можно просматривать уведомления от Facebook, полученные на подключенный смартфон.

### 1 Нажмите и удерживайте кнопку /SOURCE не менее 2 секунд.

Уведомление о получении сообщения отображается в зависимости от времени его публикации

### 2 Поворачивая регулятор, выберите нужное уведомление, а затем нажмите кнопку .

### 3 Затем перейдите к шагу 2 раздела “Получение уведомления”.

#### Примечания

- Если уведомлений нет, отображается сообщение “No Notification”.
- Количество отображаемых элементов в списке уведомлений зависит от подключенного смартфона.

## Меню SETUP

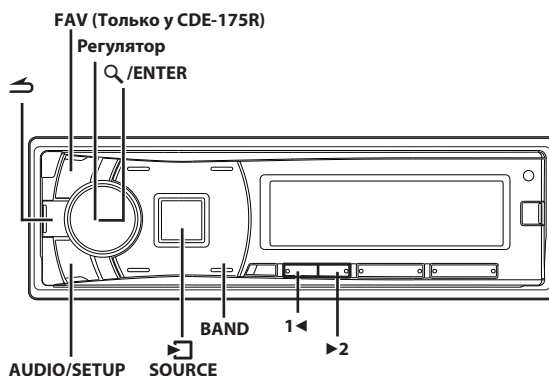

## Режим

Устройство можно гибко настроить под свои предпочтения для более удобного использования. Из меню SETUP можно изменить общие настройки, настройки визуального представления и т.д.

**Выполните действия 1-5, чтобы выбрать один из режимов SETUP и изменить его. Более подробные сведения о выбранном элементе меню SETUP см. ниже в соответствующем разделе.**

### 1 Нажмите и удерживайте кнопку AUDIO/SETUP не менее 2 секунд, чтобы включить режим SETUP.

### 2 Поворачивая регулятор, выберите требуемый элемент, а затем нажмите кнопку .

Audio\*<sup>1</sup> ↔ General ↔ Display ↔ Tuner ↔ iPod&USB ↔ Application ↔ Bluetooth\*<sup>2</sup> ↔ Audio

### 3 Поворачивая регулятор, выберите элемент для настройки, а затем нажмите кнопку .

#### General:

Clock Mode ↔ Auto Clock ↔ Clock Adjust\*<sup>3</sup> ↔ Calendar ↔ FAV Setup\*<sup>4</sup> ↔ Language Setup ↔ AUX IN ↔ AUX Name\*<sup>5</sup> ↔ Play Mode\*<sup>6</sup> ↔ Beep ↔ Demo ↔ Steering ↔ Clock Mode

#### Display:

Illumination ↔ Dimmer ↔ Dimmer Level ↔ Scroll Type ↔ Text Scroll ↔ Opening MSG ↔ Illumination

#### Tuner:

AF\*<sup>7</sup> ↔ News\*<sup>8</sup> ↔ Alert PTY31\*<sup>9</sup> ↔ RDS Regional\*<sup>10</sup> ↔ PI Seek\*<sup>11</sup> ↔ FM Tuner Setup ↔ AF

#### iPod&USB:

USB Skip ↔ iPod List Setup ↔ USB Skip

#### Application:

Alpine APP ↔ TTS Volume ↔ Alpine APP

\*1 См. в разделе “Настройка звука” на стр. 21.

\*2 См. в разделе “НАСТРОЙКА BLUETOOTH” на стр. 37. Только для CDE-178BT/iDE-178BT.

\*3 См. в разделе “Настройка времени и календаря” на стр. 12.

\*4 Только для CDE-175R.

\*5 Отображается, только когда режим AUX IN выключен (ON).

\*6 Только для CDE-178BT/CDE-175R.

- \*7 См. в разделе “Установка значения ON/OFF для режима AF (альтернативные частоты)” на стр. 14.
- \*8 См. в разделе “Настройка приоритетов трансляции новостей” на стр. 14.
- \*9 См. в разделе “Настройка приема в режимеPTY31 (экстренная радиопередача)” на стр. 15.
- \*10 См. в разделе “Прием региональных (местных) RDS-станций” на стр. 15.
- \*11 См. в разделе “Настройка PI SEEK” на стр. 15.

**4** Поворачивая регулятор, измените значение параметра, а затем нажмите **Q/ENTER**.

**5** Нажмите и удерживайте кнопку **AUDIO/SETUP** не менее 2 секунд, чтобы вернуться в обычный режим.

#### Примечания

- Нажмите кнопку **↩**, чтобы вернуться к предыдущему режиму **SETUP**.
- Если за 60 секунд не была выполнена ни одна операция, режим **SETUP** отменяется.

## Режим General

Чтобы изменить общие настройки, выберите пункт **General** в меню настройки в шаге 2.

### Настройка отображения часов (Clock Mode)

Можно выбрать 12-часовой или 24-часовой формат отображения времени по своему предпочтению.

■ **Элемент настройки:** Clock Mode

#### Значения:

00:00 (24-часовой формат) (начальная настройка) / AM (до полудня) 12:00 (12-часовой формат)

### Автоматическая настройка времени

Если выбрано значение **ON**, часы настраиваются автоматически с помощью временных данных, полученных по рассылке **RDS**.

■ **Элемент настройки:** Auto Clock

#### Значения:

OFF / ON (начальная настройка)

#### OFF:

Ручная настройка.

#### ON:

Автоматическая настройка часов в соответствии с временными данными.

### Настройка формата представления календаря (Calendar)

Эта функция позволяет выбирать формат календаря при отображении времени.

■ **Элемент настройки:** Calendar

#### Значения:

mm/dd/yyyy / dd/mm/yyyy (начальная настройка) / yyyy/mm/dd

#### yyyy:

значение года

#### mm:

значение месяца

#### dd:

значение числа

Пример: dd/mm/yyyy → 01/01/2013

### Установка избранного источника на кнопку FAV (FAV Setup) (только для CDE-175R)

Можно выбрать один источник в качестве избранного источника. После установки можно переключиться на избранный источник напрямую, нажав **FAV**.

■ **Элемент настройки:** FAV Setup

#### Значения:

OFF (начальная настройка) / FM1 / FM2 / FM3 / MW / LW / Disc / USB/iPod / vTuner / AUX

#### Примечания

- В зависимости от настройки, возможно, не удастся выбрать некоторые элементы.
- Если нет необходимости использования этой функции, выберите “OFF”.
- Эту настройку можно также включить, нажав и удержав кнопку **FAV** не менее 2 секунд. Более подробную информацию см. в разделе “Назначение избранного источника кнопке FAV (FAV Setup) (только для CDE-175R)” на стр. 29.

### Настройка языка меню

Установите отображаемый на экране устройства язык. Можно выбрать один из шести шрифтов.

■ **Элемент настройки:** Language Setup

#### Значения:

English (начальная настройка) / Russian / Deutsch / Francais / Espanol / Italiano / Nederlands

#### Примечание

- В данном руководстве пользователя описан только экран меню настройки, для которого установлен английский язык.

### Настройка режима AUX SETUP

Звуковой сигнал внешнего устройства (например, переносного аудиоплеера) можно подать на разъем интерфейса **AUX** данного устройства.

■ **Элемент настройки:** AUX IN

#### Значения:

OFF / ON (начальная настройка)

#### OFF:

Если установлено значение **OFF**, то источник **AUX** выбрать не удастся.

#### ON:

Установите **ON** (вкл.), если подключено переносное устройство. Если нажать кнопку **⏮/SOURCE** и выбрать **AUX**, звуковой сигнал от переносного проигрывателя будет подаваться на вход данного устройства.

### Настройка режима AUX NAME

Можно изменить отображение **AUX NAME** в режиме **SETUP**.

■ **Элемент настройки:** AUX Name

#### Значения:

Auxiliary (начальная настройка) / TV / DVD / Portable / Game



## Воспроизведение файлов MP3/WMA/AAC (Play Mode) (только для модели CDE-178BT/CDE-175R)

Данное устройство способно воспроизводить данные звукового компакт-диска и данные MP3/WMA/AAC (записанные в формате Enhanced CD (CD Extra)). Однако в некоторых случаях при воспроизведении компакт-дисков расширенного формата возможны трудности. В таком случае можно выбрать воспроизведение только одного сеанса, содержащего данные звукового компакт-диска (CD-данные). Если диск содержит данные CD- и MP3/WMA/AAC, то воспроизведение начинается с CD-данных.

### ■ Элемент настройки: Play Mode

#### Значения:

CD-DA / CDDA&MP3/WMA (начальная настройка)

#### CD-DA:

Могут воспроизводиться CD-данные из сеанса 1.

#### CDDA&MP3/WMA:

Могут воспроизводиться CD-данные, файлы MP3/WMA/AAC в смешанном режиме и диски с несколькими сеансами записи.

#### Примечание

- Выполните данную настройку, прежде чем вставлять диск. Если диск уже вставлен, сначала извлеките его.

## Функция звукового сопровождения (Beep)

Эта функция предназначена для настройки тональных сигналов звукового сопровождения нажатий кнопок.

### ■ Элемент настройки: Beep

#### Значения:

OFF / Level 1~7

#### Примечание

- Начальная настройка — Level 4.

## Демонстрация

В этом устройстве имеется демо- режим.

### ■ Элемент настройки: Demo

#### Значения:

OFF (начальная настройка) / ON

#### Примечание

- Чтобы выйти из демонстрационного режима, выберите настройку Demo OFF.

## Настройка адаптивного интерфейса дистанционного рулевого управления

Это устройство оснащено адаптивным интерфейсом дистанционного рулевого управления.

Эта функция осуществляет управление с помощью сигнала дистанционного рулевого управления, передаваемого на устройство.

Чтобы использовать функцию дистанционного рулевого управления, нажмите кнопки, показанные ниже, после активации этой функции (ON) и нажатия **Q/ENTER**.

За дополнительной информацией обращайтесь к своему ближайшему дилеру Alpine.

### ■ Элемент настройки: Steering

#### Значения:

OFF (начальная настройка) / ON

## 1 Выберите назначенную функцию, поворачивая регулятор.

(например, выберите SOURCE)

POWER ↔ SOURCE ↔ BAND ↔ VOL. UP ↔ VOL. DN ↔ PAUSE ↔ MUTE ↔ BWD ↔ FWD ↔ P. UP ↔ P. DN ↔ POWER

FF SOURCE FF

## 2 Удерживаете кнопку дистанционного рулевого управления, пока измененное значение сигнала не отобразится в левой части экрана.

(напр., нажмите кнопку SOURCE на пульте дистанционного рулевого управления.)

Измененное значение сигнала дистанционного рулевого управления отобразится в левой части экрана.

DE SOURCE FF

Измененное значение сигнала с пульта дистанционного рулевого управления

## 3 Нажмите кнопку **Q/ENTER**, чтобы выполнить операцию с новым значением параметра.

В правой части экрана отобразится зафиксированное измененное значение сигнала дистанционного рулевого управления. Таким образом, эта функция устройства будет назначена кнопке дистанционного рулевого управления.

DE SOURCE DE

Зафиксированное измененное значение сигнала дистанционного рулевого управления

## 4 Повторите шаги 1-3 для всех кнопок.

По завершении настройки нажмите кнопку **↶** для возврата в предыдущий режим.

## Режим Display

Чтобы изменить общие настройки, выберите пункт Display в меню настройки в шаге 2.

### Изменение цвета подсветки

Эта функция позволяет изменить цвет подсветки кнопок устройства.

#### ■ Элемент настройки: Illumination

##### Значения:

TYPE1 (начальная настройка) / TYPE2 / TYPE3 / TYPE4

##### TYPE1 :

Все кнопки синего цвета.

##### TYPE2 :

Все кнопки зеленого цвета.

##### TYPE3 :

Все кнопки желтого цвета.

##### TYPE4 :

Все кнопки красного цвета.

### Регулировка подсветки

Установите для параметра регулировки подсветки значение AUTO, чтобы уменьшить яркость синей кнопки при включенных (ON) фарах автомобиля. Этот режим полезен, если слишком яркая подсветка устройства вызывает неудобства в ночное время.

#### ■ Элемент настройки: Dimmer

##### Значения:

Auto / ON (начальная настройка) / OFF

### Настройка уровня яркости

Для регулировки уровней яркости предусмотрено три уровня — при наивысшем уровне (Level3) яркость минимальная, если фары автомобиля включены.

#### ■ Элемент настройки: Dimmer Level

##### Значения:

Level 1 (начальная настройка) / Level 2 / Level 3

### Настройка прокрутки текста

Выберите один из двух методов прокрутки.  
Выберите наиболее подходящий.

#### ■ Элемент настройки: Scroll Type

##### Значения:

TYPE 1 (начальная настройка) / TYPE 2

##### TYPE 1 :

Символы прокручиваются справа налево по одному символу за раз, пока не завершится прокрутка всего заголовка.

##### TYPE 2 :

Показ слов слева направо по одному символу за раз. После заполнения экрана он очищается, а остальные слова заголовка отображаются таким же образом, пока не будут показаны все слова заголовка.

## Настройка прокрутки (Text Scroll)

Данный CD-плеер может прокручивать на экране имена диска и фрагментов, записанные на дисках CD-TEXT, а также текстовую информацию файлов MP3/WMA/AAC, имена папок и содержимое тегов.

#### ■ Элемент настройки: Text Scroll

##### Значения:

Manual (начальная настройка) / Auto

##### Manual:

Текстовая информация прокручивается на экране только при загрузке диска, смене фрагмента или дорожки и т. д.

##### Auto:

Текстовая информация о компакт-диске, текстовая информация о папках и именах файлов и о содержимом тегов прокручиваются автоматически.

##### Примечание

- В некоторых частях экрана прокрутка может отсутствовать, либо показываться не та информация.

### Настройка параметра Opening Message (ON/OFF)

В этом устройстве имеется специальная функция вывода шаблонных уведомлений, отображаемых в определенных ситуациях.

Например, если Вы включаете устройство 25 декабря (Рождество) (и на эту дату в устройстве запланирован вывод определенного сообщения), то на экране отобразится рождественская поздравительная заставка, если параметру Opening Message присвоено значение ON.

#### ■ Элемент настройки: Opening MSG

##### Значения:

OFF (начальная настройка) / ON

## Режим Tuner

Чтобы изменить общие настройки, выберите пункт Tuner в меню настройки в шаге 2.

### Установка качества звука TUNER (FM)

С помощью данного устройство можно установить необходимое качество звука для источника радиоприема FM.

#### ■ Элемент настройки: FM Tuner Setup

##### Значения:

Hi-Fi / Normal (начальная настройка) / Stable

##### Hi-Fi:

Высокое качество

##### Normal:

Стандартная настройка

##### Stable:

Управление шумом

##### Примечание

- Шум может стать более заметным, если установлено значение Hi-Fi — это зависит от состояния приема. В этом случае рекомендуется установить значение Normal.

## Режим iPod&USB

Параметр iPod&USB выбирается в главном меню настройки в шаге 2.

### Настройка функции пропуска USB

Во время поиска можно пропускать указанные папки и файлы, нажав и удерживая кнопку **1** ◀ или ▶ **2** дольше 2 секунд. Например, если в режиме поиска выбрать 10File, нажав и удерживая кнопку **1** ◀, можно пропустить 10 следующих папок или файлов из текущей папки или файла, а, нажав и удерживая кнопку ▶ **2**, можно пропустить 10 предыдущих папок или файлов из текущей папки или файла. Если папок или файлов меньше, чем назначено для пропуска, нажав и удерживая кнопку **1** ◀ или ▶ **2**, вы перейдете к первой или последней папке или файлу.

#### ■ Элемент настройки: USB Skip

##### Значения:

10File (начальная настройка) / 20File / 50File / 100File

### Настройка режима поиска iPod/iPhone

Данное устройство позволяет осуществлять поиск по устройству iPod/iPhone с помощью девяти различных режимов поиска.

#### ■ Элемент настройки: iPod List Setup

#### ■ Дополнительные элементы настройки: Playlists / Artists / Albums / Audiobooks / Podcasts / Genres / Composers / Songs / Genius Mixes

##### Значения:

OFF / ON

#### Примечания

- Если для режима поиска установлено “Список воспроизведения/Исполнитель/Альбом/Подкасты/Жанры/Композиция/Genius Mix” (список композиций, отобранных согласно определенному критерию), то первоначальная настройка включена, а если для режима поиска установлено “Аудиокнига/Композитор”, то первоначальная настройка отключена.
- Дополнительную информацию о режиме поиска см. в разделе “Поиск нужной композиции” на стр. 46.

## Настройка приложений (APP)

Приложение выбирается в главном меню настройки в шаге 2.

### Настройка режима связи со смартфоном (Alpine APP)

Установите для параметра Alpine APP значение USB (при подключении iPhone) или BT (при согласовании со смартфоном Android).

#### ■ Элемент настройки: Alpine APP

##### Значения:

OFF / USB (начальная настройка) / BT\*

\* Только для CDE-178BT/iDE-178BT.

##### OFF:

Соединение со смартфоном отсутствует.

##### USB:

Подключите iPhone к CDE-178BT/iDE-178BT/CDE-175R, чтобы использовать vTuner, настраивать параметры звука устройства или поддерживать связь с SNS.

##### BT:

Установите это значение, если с данным устройством согласован смартфон Android при помощи технологии BLUETOOTH. В это время можно запрограммировать параметры звука устройства или установить связь с SNS.

#### Примечания

- Установив приведенную выше настройку, выключите (ACC OFF), а затем снова включите (ACC ON) зажигание.
- Для правильной работы этой функции на смартфоне перед его подключением необходимо установить определенные приложения. Для получения подробной информации обратитесь к дилеру Alpine или посетите веб-сайт Alpine.
- Эта функция поддерживается только на iPhone и некоторых смартфонах Android.

### Настройка уровня громкости TTS (речевого воспроизведения текстов)

Эта функция позволяет считывать комментарии и т. п. на смартфоне и выводить звук через динамики устройства.

#### ■ Элемент настройки: TTS Volume

##### Значения:

0~35

#### Примечание

- Начальный уровень громкости – 12.

# Вызовы с использованием профиля BT и функции Hands-Free (только для CDE-178BT/iDE-178BT)

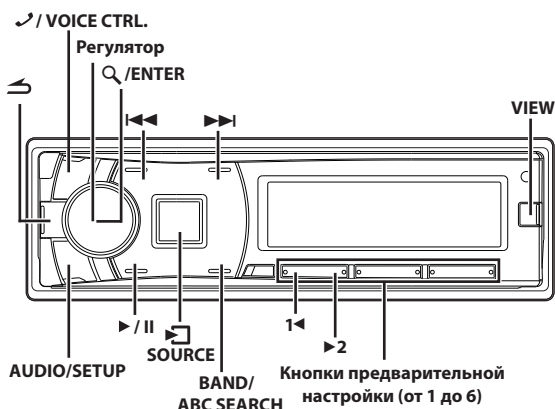

## Настройка перед использованием

### О BLUETOOTH

BLUETOOTH — это беспроводная технология, которая позволяет устанавливать связь между мобильным устройством или персональным компьютером на небольших расстояниях. С помощью этой технологии можно осуществлять вызовы по мобильному телефону в режиме Hands-Free или осуществлять передачу данных между устройствами с поддержкой BLUETOOTH. Передача данных с помощью BLUETOOTH доступна в нелицензированном диапазоне 2,4 ГГц, если расстояние между устройствами составляет не более 10 метров. Для получения дополнительной информации посетите домашнюю страницу BLUETOOTH (<http://www.bluetooth.com>).

#### Примечания

- Некоторые устройства с поддержкой BLUETOOTH не удастся подключить к данному устройству в зависимости от версии BLUETOOTH.
- Правильная работа данного устройства со всеми устройствами с поддержкой BLUETOOTH не гарантируется. Для получения информации об обращении с устройством с поддержкой BT обратитесь к своему дилеру Alpine или посетите веб-сайт Alpine.
- В некоторых условиях беспроводное соединение BLUETOOTH может быть неустойчивым.
- Прежде чем выполнить телефонный звонок или операции настройки обязательно остановите машину в безопасном месте.
- Функции могут отличаться в зависимости от подключаемых устройств с поддержкой BLUETOOTH. Для получения дополнительной информации см. руководство пользователя портативной навигационной системы.

- При поиске данного устройства с помощью телефона с поддержкой BLUETOOTH имя устройства отобразится как "Alpine CD Receiver" (только для модели CDE-178BT)/"Alpine Digital Media Receiver" (только для модели iDE-178BT).

### Перед использованием функции BLUETOOTH

Перед использованием функции телефона BLUETOOTH необходимо выполнить следующие настройки.

Установите для параметра "Bluetooth IN" значение ON, если требуется использовать функцию телефона Hands-Free или Bluetooth Audio. См. в разделе "Настройка соединения BLUETOOTH (Bluetooth IN)" на стр. 37.

#### Примечание

- Перед использованием функции устройства BLUETOOTH, его необходимо согласовать с данным устройством. См. в разделе "Подключение устройства с поддержкой BLUETOOTH (согласование)" на стр. 36.

### Подключение устройства с поддержкой BLUETOOTH (согласование)

Подробную информацию об управлении с устройства с поддержкой BLUETOOTH см. в руководстве пользователя устройства с поддержкой BLUETOOTH.

### Согласование BLUETOOTH-совместимых устройств с поддержкой SSP (Secure Simple Pairing)

- 1 При использовании устройства с поддержкой BLUETOOTH выберите "Alpine CD Receiver" (только для CDE-178BT)/"Alpine Digital Media Receiver" (только для iDE-178BT) для согласования.
- 2 Поворачивая регулятор, смените индикацию на главном блоке с "Pairing NO" на "Pairing YES", а затем нажмите кнопку Q / ENTER.  
Если выбрано значение "Pairing NO", подключение будет отменено.
- 3 Если согласование завершено успешно, на экране на несколько секунд отобразится сообщение "Connected". Затем главное устройство возвратится в прежнее состояние.

### Согласование BLUETOOTH-совместимых устройств без поддержки SSP (Secure Simple Pairing)

- 1 При использовании устройства с поддержкой BLUETOOTH выберите "Alpine CD Receiver" (только для CDE-178BT)/"Alpine Digital Media Receiver" (только для iDE-178BT) для согласования.
- 2 Введите пароль ("0000") на устройстве с поддержкой BLUETOOTH.

#### Примечание

- Значение пароля — "0000".

- 3 Если согласование завершено успешно, на экране на несколько секунд отобразится сообщение “Connected”. Затем главное устройство возвратится в прежнее состояние.

#### Примечания

- Если не удалось выполнить подключение, отобразится “Failed”.
- После успешного согласования связь между двумя устройствами будет устанавливаться автоматически при включении зажигания автомобиля (ON). Если произошел сбой автоматического подключения, попытайтесь выполнить повторное подключение вручную.
- Установите для параметра “Visible Mode” значение ON, чтобы устройство с поддержкой BLUETOOTH распознало данное устройство, см. в разделе “Настройка Visible Mode” на стр. 38.
- Можно также выполнить согласование устройств BLUETOOTH с данного блока вручную. Более подробную информацию см. в разделе “Согласование устройства BLUETOOTH с блока” на стр. 38.

## НАСТРОЙКА BLUETOOTH

Действия 1 - 5 являются общими для различных функций BLUETOOTH. Подробную информацию см. в описании отдельной функции.

#### Примечание

- Установите для параметра “Bluetooth IN” значение ON, а затем выполните операцию настройки BLUETOOTH SETUP. См. в разделе “Настройка соединения BLUETOOTH (Bluetooth IN)” на стр. 37.

- 1 Нажмите и удерживайте кнопку AUDIO/SETUP не менее 2 секунд, чтобы включить режим SETUP.
- 2 Поворачивая регулятор, выберите “Bluetooth”, а затем нажмите кнопку Q /ENTER.
- 3 Поворачивая регулятор, выберите нужные элементы, а затем нажмите кнопку Q /ENTER.

#### BLUETOOTH:

Bluetooth IN\*1 ↔ Paired Device\*2 ↔ Visible Mode\*1/\*2 ↔ Search Device\*1/\*2 ↔ Call Sound\*2 ↔ Caller ID\*2 ↔ PB Update\*1/\*2 ↔ PB Order\*2 ↔ Auto Answer\*2 ↔ Service Name\*2 ↔ Speaker Select\*2 ↔ FW Version\*2 ↔ FW Update\*1/\*2 ↔ Bluetooth IN

\*1 Элементы не отображаются во время телефонного вызова.

\*2 Элементы не отображаются, если для параметра “Bluetooth IN” установлено значение OFF. См. в разделе “Настройка соединения BLUETOOTH (Bluetooth IN)” на стр. 37.

- 4 Измените настройки, поворачивая регулятор.
- 5 Нажмите и удерживайте кнопку AUDIO/SETUP не менее 2 секунд.
- Режим SETUP отменен.

#### Примечания

- Чтобы вернуться к предыдущему режиму, нажмите кнопку ↵.
- Если за 60 секунд не было выполнено ни одной операции, устройство автоматически переключается в обычный режим.

## Настройка соединения BLUETOOTH (Bluetooth IN)

Используя технологию BLUETOOTH, можно осуществить вызов по мобильному телефону с поддержкой BLUETOOTH с использованием функции “Свободные руки”. Звуковыми функциями мобильного телефона с поддержкой BLUETOOTH, переносного аудиоплеера и т. д. можно управлять на расстоянии с помощью данного устройства без использования проводов.

#### Элемент настройки: Bluetooth IN

##### Значения:

OFF / ON (начальная настройка)



##### OFF:

Функции телефона Hands-Free и Bluetooth Audio не используются.

##### ON:

Выберите, если необходимо согласовать BLUETOOTH-совместимый телефон с устройством или использовать функцию Bluetooth Audio.

#### Примечание

- Если для параметра BT IN установлено значение OFF, индикаторы, связанные с функцией Hands-free (заряд аккумулятора телефона  и сила сигнала ) не загораются.

## Настройка устройства BLUETOOTH









Выберите одно из 3 подключенных устройств с поддержкой BLUETOOTH, которые были предварительно зарегистрированы.

#### Элемент настройки: Paired Device

- 1 Поворачивая регулятор, выберите нужное устройство с поддержкой BLUETOOTH (подключение которого требуется изменить), а затем нажмите кнопку Q /ENTER.
- 2 Поворачивая регулятор, выберите “Connect” для подключения выбранного устройства.

Подключенное устройство отмечено знаком “\*”. Выберите “Disconnect” для отключения устройства. Выберите “Clear”, если необходимо удалить устройство из списка устройств.

#### Примечания

- Если подключение было успешно изменено, в течение 2 секунд будет отображаться сообщение “Connected” и загорится индикатор , а затем снова отобразится экран SETUP.
- Если мобильный телефон успешно подключен к устройству, загорится индикатор  для отображения заряда батареи подключенного мобильного телефона. Индикатор  загорается, если заряд батареи составляет приблизительно 50%, индикатор  загорается при низком заряде батареи и мигает в качестве предупреждения. Когда батарея полностью разряжается, индикатор  гаснет. В таком случае функция BLUETOOTH не работает, так как мобильный телефон выключен.
- Индикатор  (сила сигнала): Индикатор показывает уровень текущего сигнала мобильного телефона. Индикатор  гаснет, когда мобильный телефон находится вне зоны обслуживания или не получает сигнал.
- В зависимости от подключенного мобильного телефона индикаторы  (заряд аккумулятора) и  (сила сигнала) могут не загораться.
- Если были зарегистрированы все 3 положения, четвертое устройство зарегистрировать не удастся. Чтобы зарегистрировать другое устройство, сначала удалите одно из устройств из положения 1-3.

## Настройка Visible Mode

Можно задать, будет ли данное устройство распознаваться с устройства с поддержкой BLUETOOTH или нет. При обычных условиях установите значение ON.

### ■ Элемент настройки: Visible Mode

#### Значения:

OFF / ON (начальная настройка)

#### OFF:

Данное устройство не будет распознаваться с устройства с поддержкой BLUETOOTH.

#### ON:

Данное устройство будет распознаваться с устройства с поддержкой BLUETOOTH.

## Согласование устройства BLUETOOTH с блока

Если BLUETOOTH-устройство не приступит к немедленному согласованию, главный блок выполнит поиск. При поиске могут быть обнаружены согласованные или несогласованные устройства.

### ■ Элемент настройки: Search Device

## 1 Если выбрано Search Device и отображается сообщение “Searching”, начнется поиск.

#### Примечание

- Операцию “Searching” можно остановить, нажав кнопку .

## 2 Поворачивайте регулятор, чтобы выбрать в списке поиска устройств имя устройства, которое следует подключить, а затем нажмите кнопку / ENTER.

## 3 При успешном подключении этого устройства к устройству с поддержкой BLUETOOTH, отобразится “Connected”, а затем устройство вернется в обычный режим.

В зависимости от настроек мобильного телефона, возможно, потребуется пароль. В этом случае отобразится “Passcode 0000”. Введите пароль “0000” в устройстве с поддержкой BLUETOOTH для согласования. После завершения согласования устройство автоматически выполнит подключение к устройству с поддержкой BLUETOOTH. В случае ввода неправильного пароля или ошибки соединения отобразится “Failed”.

## Настройка качества звука BLUETOOTH

Можно гибко настроить звук звонка в соответствии со своими предпочтениями.

### ■ Элемент настройки: Call Sound

### ■ Дополнительные элементы настройки: VOL LV ADJ / Type Setup

## Настройка уровня громкости (VOL LV ADJ)

Можно увеличить или уменьшить звук телефона, звук звонка и вход микрофона в соответствии со своими предпочтениями.

#### Значения:

##### Phone Talk:

-5 дБ ~ +5 дБ

##### Ring Tone:

-5 дБ ~ +5 дБ

##### MIC Gain:

-5 дБ ~ +5 дБ

## Настройка типа звука (Type Setup)

В зависимости от условий вызова выберите одну из приведенных ниже настроек, обеспечивающую максимально высокое качество звучания.

#### Значения:

TYPE1 (начальная настройка) / TYPE2 / TYPE3 / TYPE4 / TYPE5

##### TYPE1:

Стандартный режим (рекомендуется)

##### TYPE2:

Усиление шумоподавления

##### TYPE3:

Усиление подавление эха

##### TYPE4:

Усиления шумоподавления и подавления эха

##### TYPE5:

Ослабление шумоподавления и подавления эха

#### Примечание

- Следующие функции предназначены для улучшения качества звука исходящего вызова.  
Шумоподавление: данная функция может снижать дорожный шум, однако слишком сильное ее усиление может повлиять на качество звука вызова.  
Подавление эха: данная функция может снижать эффект эха, однако слишком сильное ее усиление может повлиять на качество звука вызова.

## Настройка отображения информации о вызывающем абоненте/индикатора текстового сообщения ON/OFF

Можно выбрать использование этих функций в соответствии со следующим параметром.

### ■ Элемент настройки: Caller ID

#### Значения:

OFF / ON (начальная настройка)

Если требуется скрыть информацию ID от других, установите для этого параметра значение OFF. В зависимости от типа сохраненной информации ID во время набора номера или приема вызова отображается только номер телефона или вместо имени абонента отображается “NO Name”; во время осуществления вызова отображается “NO Name”.

## Настройка обновления телефонной книги

Телефонная книга может обновляться в автоматическом или ручном режиме.

■ **Элемент настройки:** PB Update

■ **Дополнительное содержимое настройки:** Auto / Manual

### Настройка включения/отключения режима автоматического обновления телефонной книги (ON/OFF (Auto))

При выборе значения ON в этом шаге во время включения зажигания автомобиля (ON) или после повторного подключения телефона к данному устройству происходит автоматическое обновление телефонной книги.

**Значения:**

OFF / ON (начальная настройка)

**Примечание**

- При обновлении телефонной книги отображается “Updating”.

### Настройка включения/отключения режима ручного обновления телефонной книги (ON/OFF (Manual))

В случае выбора значения YES в этом шаге телефонная книга будет обновлена немедленно, независимо от того, включена ли функция автоматического обновления.

**Значения:**

NO (начальная настройка) / YES

**Примечание**

- При обновлении телефонной книги отображается “Updating”.

## Изменение порядка списка телефонной книги

Контакты в телефонной книге располагаются в алфавитном порядке по первой букве имени или фамилии. Значение по умолчанию — упорядочивание по параметру First Name, но можно выбрать и параметр Last Name.

■ **Элемент настройки:** PB Order

**Значения:**

First Name (начальная настройка) / Last Name

**Примечание**

- При изменении порядка телефонной книги отображается “Waiting”. Можно закрыть экран “Waiting” для выполнения других операций, нажав кнопку  во время изменения порядка. В это время телефонная книга будет недоступной. Кроме того, изменение порядка может повлиять на воспроизведение Bluetooth Audio.

## Настройка автоматического приема вызова (Auto Answer)



Можно включить или выключить автоматический прием вызова.

■ **Элемент настройки:** Auto Answer

**Значения:**

OFF (начальная настройка) / ON

**OFF:**

При поступлении вызова он не будет принят автоматически. Чтобы принять вызов, нажмите  или  / ENTER.

**ON:**

При поступлении вызова он будет принят автоматически по прошествии 5 секунд.

**Примечание**

- Если на мобильном телефоне установлен прием вызовов, вызов будет принят автоматически, даже если для данного параметра установлено значение OFF.

## Отображение названия поставщика услуг телефонной связи

Отобразится название поставщика услуг подключенного устройства с поддержкой BLUETOOTH. Если устройство с поддержкой BLUETOOTH не подключено, отобразится индикация “ID Unsent”.

■ **Элемент настройки:** Service Name

**Примечание**

- Названия некоторых поставщиков услуг телефонной связи отобразить не удастся в связи с особенностями типа услуг. В этом случае отображается “ID Unsent”.

## Выбор динамика для вывода сигнала

Выберите в автомобиле динамик для прослушивания вызова.

■ **Элемент настройки:** Speaker Select

**Значения:**

ALL (начальная настройка) / F-L / F-R / F-LR

**ALL:**

Звук будет выводиться через все динамики машины.

**F-L:**

Звук будет выводиться только через передний левый динамик.

**F-R:**

Звук будет выводиться только через передний правый динамик.

**F-LR:**

Звук будет выводиться через передний правый и левый динамики.

## Отображение версии программного обеспечения

Отображение версии текущего программного обеспечения.

■ **Элемент настройки:** FW Version

## Обновление программного обеспечения

Последующее обновление микропрограммного обеспечения BLUETOOTH может стать доступным для функциональной совместимости телефона.

Для получения подробных сведений и инструкций по обновлению микропрограммного обеспечения BLUETOOTH см. местный веб-сайт Alpine или выберите страну проживания на главной странице Alpine Europe (<http://www.alpine-europe.com>).

### ■ Элемент настройки: FW Update

#### Значения:

NO (начальная настройка) / YES

## Функция телефона Hands-Free

### О функции телефона Hands-Free

Вызов по телефону с использованием функции Hands-Free можно осуществить при использовании с данным устройством мобильного телефона с поддержкой профилей HSP (профиль наушников) и HFP (профиль гарнитуры).

#### Примечания

- Не выполняйте вызовы с использованием функции Hands-Free в случае интенсивного дорожного движения или при движении по извилистым улицам.
- При выполнении вызова закройте окна, чтобы снизить фоновый шум.
- Если оба абонента используют устройства с функцией Hands-Free или вызов осуществляется в шумных условиях, будет трудно расслышать голос собеседника.
- В зависимости от состояния телефонной линии или используемых мобильных устройств голоса могут звучать неестественно.
- При использовании микрофона говорите непосредственно в микрофон, чтобы обеспечить максимально высокое качество звучания
- Определенные функции мобильного телефона зависят от характеристик и параметров сети конкретного поставщика услуг. Кроме того, некоторые функции могут быть не активированы поставщиком услуг и/или функциональность может быть ограничена настройками сети поставщика. По вопросам доступности определенных функций и функциональности всегда обращайтесь к своему поставщику услуг.  
Информация о всех функциях, функциональности и других технических характеристиках изделия, а также информация, содержащаяся в руководстве пользователя, основана на самых последних данных и считается достоверной на момент печати. Компания Alpine оставляет за собой право на внесение изменений в любую информацию или технические характеристики без предварительного уведомления или каких-либо обязательств.

## Прием вызова

Входящие звонки сопровождаются звуком входящего вызова и отображением сообщения (Phone).

Нажмите кнопку  или /ENTER.

Вызов будет принят.

#### Примечания

- Если для функции "Auto Answer" установлено значение ON, вызов можно принять автоматически. См. в разделе "Настройка автоматического приема вызова (Auto Answer)" на стр. 39.
- Во время вызова звук от источника на устройстве будет отключен. После завершения вызова воспроизведение возобновится.

## Окончание вызова

Нажмите .

Вызов будет завершен.

#### Примечание

- Кроме того, можно завершить вызов, нажав кнопку .

## Использование голосового управления

Если смартфон, оснащенный функцией распознавания голоса, подключается к данному устройству. Смартфоном можно управлять с помощью голосового управления посредством данного устройства.

**Чтобы включить режим распознавания голоса, нажмите и удерживайте кнопку VOICE CTRL. не менее 2 секунд.**

После включения режима распознавания голоса и отображения сообщения "Sreak" с помощью данного устройства путем ввода команд голосового управления можно звонить по телефону, воспроизводить музыку и т. д.\*

\* Для ознакомления с другими командами голосового управления см. руководство пользователя смартфона.

#### Примечания

- Эту операцию можно выполнять только в случае подключения мобильного телефона с поддержкой функции распознавания голоса. Если мобильный телефон не поддерживает функцию распознавания голоса, в течение 2 секунд будет отображаться "No Support".
- Работа функции распознавания голоса зависит от дальности распознавания голоса мобильным телефоном и места расположения микрофона. Обращайте внимание на расположение микрофона.
- Выполнение операции распознавания голоса зависит от особенностей данной функции конкретного мобильного телефона. Подробную информацию см. в руководстве пользователя мобильного телефона.
- Если произнесенное имя не обнаружено, в течение 2 секунд будет отображаться "No Call".
- При использовании данной функции неукоснительно соблюдайте местное законодательство о дорожном движении.



## Осуществление вызова

В журнал вызовов записываются последние набранные/принятые/пропущенные номера (20 записей для каждого типа звонков). Существует несколько способов осуществления вызова на основе функции "Осуществление вызова". Действия 1–5 являются общими для различных способов осуществления этих вызовов. Подробную информацию см. в отдельных категориях осуществления вызовов.

### 1 Нажмите .

Отобразится список способов выполнения исходящих вызовов.

### 2 Поворачивайте регулятор, чтобы выбрать режим исходящего вызова.

#### Значения:

Dialled / Received / Missed / Phone Book

#### Dialled:

Журнал набранных номеров

#### Received:

Журнал принятых вызовов

#### Missed:

Журнал пропущенных входящих вызовов

#### Phone Book:

Телефонная книга смартфона

### 3 Нажмите / ENTER.

Активируется режим выполнения исходящего вызова и отображается список режима.

#### Примечание

- Для отображения списка может потребоваться некоторое время, кроме того, сразу после подключения список может не соответствовать последним данным.



### 4 Поворачивайте регулятор, чтобы выбрать имя или телефонный номер из списка.

#### Примечание

- Функцию поиска по алфавиту можно использовать для поиска имени или номера в телефонной книге. Более подробную информацию см. в разделе "Функция поиска по алфавиту в телефонной книге" на стр. 41.

### 5 Нажмите / ENTER.

Будет набран указанный телефонный номер.

Если в телефонной книге на одно имя зарегистрировано несколько номеров, выберите имя\*, нажмите кнопку  / ENTER, поверните регулятор для выбора требуемого номера, затем нажмите  / ENTER, после этого будет набран указанный номер.

\* Если имя не удастся распознать, отобразится сообщение "NO Name".

#### Примечания

- Чтобы вернуться к предыдущему режиму, нажмите кнопку .
- Если за 60 секунд не было выполнено ни одной операции, устройство автоматически переключается в обычный режим.

## Повторный набор номера из журнала исходящих вызовов

Набранные телефонные номера (максимум 20 записей) хранятся в журнале исходящих вызовов. Можно найти номер в журнале исходящих вызовов и выполнить его повторный набор.

#### ■ Элемент настройки: Dialled

## Набор номера из журнала входящих вызовов

Телефонные номера принятых вызовов (максимум 20 записей) хранятся в списке принятых вызовов. Можно найти эти номера в данном списке и набрать их.

#### ■ Элемент настройки: Received

## Набор номера из журнала пропущенных входящих вызовов

Телефонные номера пропущенных вызовов (максимум 20 записей) хранятся в списке пропущенных вызовов. Можно найти эти номера в данном списке и набрать их.

#### ■ Элемент настройки: Missed

## Набор номера из телефонной книги

С мобильного телефона на устройство можно загрузить до 1000 имен (не более 3 номеров для каждого имени). Выберите имя из списка телефонной книги и выполните вызов.

#### ■ Элемент настройки: Phone Book

#### Примечания

- Порядок отображения списка зависит от настройки "PB Order" (см. в разделе "Изменение порядка списка телефонной книги" на стр. 39).
- Если во время подключения мобильного телефона к устройству в журнал вызовов или телефонную книгу были добавлены новые записи (или удалены), отображенный на устройстве список, возможно, не будет отображать последние изменения. Если список не был обновлен, правильно осуществить вызов не удастся.
- Можно отобразить информацию о номере, сохраненном в телефонной книге, нажав кнопку **VIEW**. При каждом нажатии содержимое экрана меняется следующим образом: Имя → Номер телефона/Значок номера телефона → Имя. Если не удастся получить эту информацию, отобразится сообщение "NO Name" или "NO Number".

\* Существует 4 значка номеров телефона, а тип зависит от информации, сохраненной в телефонной книге смартфона: (Mobile), (Home), (Work) и (Other).

## Функция поиска по алфавиту в телефонной книге

Можно выбрать первые три буквы для поиска требуемого имени в списке с помощью функции поиска по алфавиту в телефонной книге.

#### Пример:

Поиск имени "Michael James"

В следующем примере объясняется, как выполняется поиск. В зависимости от настройки PB Order (см. в разделе "Изменение порядка списка телефонной книги" на стр. 39) имена в телефонной книге располагаются, начиная с имени или фамилии. Выполните поиск имени или фамилии в зависимости от настройки.

- 1 Нажмите **ABC SEARCH** в списке телефонной книги, после чего будет активирован режим поиска по алфавиту в телефонной книге. Отобразится экран выбора буквы.
- 2 Поворачивая **регулятор**, выберите первую букву (например, М), затем нажмите кнопку **▶▶1**.
- 3 Поворачивая **регулятор**, выберите вторую букву (например, I), затем нажмите кнопку **▶▶1**.
- 4 Поворачивая **регулятор**, выберите третью букву (например, С), а затем нажмите кнопку **Q / ENTER**. Будет выполнен поиск имен, сохраненных в телефонной книге, которые начинаются с "MIC".
- 5 Поворачивайте **регулятор** для выбора требуемого имени (например, Michael James), затем нажмите кнопку **Q / ENTER** для осуществления вызова.

#### Примечания

- Первоначально настроенная функция поиска по алфавиту работает только с буквами английского алфавита. Но если установить значение "Russian", функция поиска по алфавиту в телефонной книге будет распространяться и на русские буквы. См. в разделе "Настройка языка меню" на стр. 32.
- Если выбранному имени присвоено несколько номеров, зарегистрированных в телефонной книге, потребуется повернуть **регулятор** для выбора требуемого имени, а затем нажать кнопку **Q / ENTER**.
- Нажмите **◀◀** в шаге 3 или 4, чтобы удалить текущий ввод и возвратиться к предыдущему шагу.
- Можно выполнить поиск имени по первой букве, первым двум буквам или первым трем буквам. Нажмите кнопку **Q / ENTER** после ввода требуемого количества букв. В списке отображаются имена, начинающиеся с вводимых букв.

### Функция ожидания вызова

При получении второго входного звонка во время текущего звонка можно на некоторое время приостановить первый разговор и принять второй вызов. По завершении одного разговора можно переключиться на другой.

При получении второго входного звонка во время текущего звонка (call1) вместо имени текущего собеседника отобразится информация о втором вызывающем абоненте (call2). Нажмите кнопку **▶ 2**, после чего будет включен режим ожидания вызова.

В этом случае call1 будет удерживаться, пока выполняется разговор call2.

#### Примечания

- В режиме ожидания вызова нажмите кнопку **1 ◀** или **▶ 2** для переключения между текущим вызовом и ожидающим абонентом.
- В режиме ожидания вызова нажмите и удерживайте **1 ◀** или **▶ 2** в течение не менее 2 секунд для завершения вызова call1 или call2, ответ на другой вызов будет выполнен автоматически. (Действие зависит от согласованного устройства.)
- В режиме ожидания вызова нажмите **VIEW**, чтобы переключиться между отображением номера ожидающего телефона (1 или 2) и именем абонента.

### Предустановка номера в меню телефона (быстрый набор)

В качестве быстрого набора назначьте номера, на которые часто отправляются вызовы. Можно назначить до шести быстрых номеров.

Выберите номер, который будет предустановлен, в списке меню телефона (телефонная книга, набранный вызов и т. д.). Нажмите и удерживайте в течение не менее 2 секунд одну из **кнопок предварительной настройки (от 1 до 6)**, за которой следует закрепить номер.

Выбранный номер будет сохранен в предустановках.

#### Примечания

- Если для имени присвоено несколько номеров, зарегистрированных в телефонной книге, нажмите кнопку **Q / ENTER** после выбора имени. Поворачивайте **регулятор**, чтобы выбрать требуемый номер. Нажмите и удерживайте в течение не менее 2 секунд одну из **кнопок предварительной настройки (от 1 до 6)**. Выбранный номер сохраняется в качестве предустановки.
- В памяти предустановок можно сохранить до 18 номеров (6 номеров для каждого мобильного телефона в списке согласованных устройств). Если мобильный телефон удален из списка согласованных устройств, сохраненные предустановленные номера этого мобильного телефона будут удалены, даже при повторном согласовании.
- При сохранении номера телефона в память предустановок, в которой уже имеется один номер, текущий номер будет удален и заменен на новый.

### Набор предварительно установленного номера

- 1 Нажмите любую из **кнопок предварительной настройки (от 1 до 6)**, для которой назначен номер, сохраненный в памяти телефона.

Отобразится информация (имя/номер), сохраненная в предустановленной станции.

- 2 Нажмите кнопку **Q / ENTER** или **↵**.

Произойдет набор предварительно установленного номера.

### Настройка громкости во время приема вызова

Во время вызова можно настроить уровень громкости.

Отрегулируйте громкость, поворачивая **регулятор**.

#### Примечание

- Возможно, потребуется увеличить громкость выше обычного уровня при воспроизведении аудио. Однако значительное увеличение громкости может привести к возникновению обратной связи. Обратная связь напрямую связана с увеличением громкости. При снижении громкости до минимума обратная связь пропадает. Увеличение расстояния от микрофона до главных динамиков машины (например, установка микрофона на солнцезащитный козырек) также поможет ослабить обратную связь при высокой громкости.

## Быстрое отключение звука микрофона (Voice Mute)

Во время вызова при активации функции отключения звука голоса будет выполнено отключение входного сигнала микрофона. Ваш голос не будет слышен собеседнику.

Во время вызова нажмите ►/II для отключения звука микрофона.

Нажмите ►/II снова для включения звука микрофона на прежней громкости.

## Операция переключения вызовов

Эта функция позволяет начать передачу аудио с мобильного телефона на динамики машины при выполнении вызова.

Для переключения звука звонка между устройством и мобильным телефоном во время вызова нажмите **BAND**, либо нажмите и удерживайте ►/II в течение 2 секунд.

### Примечание

- На некоторых мобильных телефонах эту операцию, возможно, выполнить не удастся.

## Использование Bluetooth Audio

Звуковыми функциями мобильного телефона с поддержкой BLUETOOTH, переносного плеера и т. д. можно управлять на расстоянии с помощью данного устройства без использования проводов\*.

\* Для воспроизведения звука требуется мобильный телефон или переносной плеер с поддержкой A2DP (Advanced Audio Distribution Profile – расширенный профиль распространения звука) и AVRCP (Audio/Video Remote Control Profile – профиль дистанционного управления аудио/видео).  
На некоторых устройствах работают не все функции.

### Примечания

- Установите для параметра “Bluetooth IN” значение ON, если необходимо использовать функцию Bluetooth Audio. См. в разделе “Настройка соединения BLUETOOTH (Bluetooth IN)” на стр. 37.
- Во время вызова звук от источника BLUETOOTH будет отключен.
- Использование телефона с функцией “Свободные руки” (например, для выполнения поиска в телефонной книге) во время использования функции Bluetooth Audio может повлиять на воспроизведение звука BLUETOOTH Audio.

## Вызов режима Bluetooth Audio

Нажмите кнопку  /SOURCE, чтобы выбрать режим BLUETOOTH Audio.

## Выбор нужной композиции

- 1 Нажмите **I◀◀**.  
Будет выполнен переход к началу композиции, которая воспроизводится в настоящий момент.
- 2 Нажмите **▶▶I**.  
Будет выполнен переход к следующей композиции. Для непрерывной быстрой перемотки дорожки назад/вперед нажмите и удерживайте кнопку **I◀◀** или **▶▶I**.

### Примечание

- Действие зависит от согласованного устройства.

## Выбор нужной группы (папки)

Нажмите кнопку **1 ◀** или **▶ 2**, чтобы выбрать нужную группу (папку)

При нажатии и удерживании кнопки **1 ◀** или **▶ 2** непрерывно меняется выбор папок.

### Примечание

- Эта функция может не работать в зависимости от согласованного устройства.

## Пауза

Нажмите **►/II**.

Воспроизведение будет остановлено. Чтобы возобновить воспроизведение, нажмите эту кнопку еще раз.

## Поиск нужной композиции

Поиск и отображение имени исполнителя, названия альбома и т. п. возможны во время воспроизведения или паузы.

- 1 Нажмите кнопку **Q /ENTER**, чтобы активировать режим поиска.
- 2 Поворачивая регулятор, выберите нужную группу (папку), а затем нажмите кнопку **Q /ENTER**.
- 3 Поворачивая регулятор, выберите нужный альбом, папку и т. п. в выбранной группе (папке), а затем нажмите кнопку **Q /ENTER**.
- 4 При необходимости повторяйте шаг 3, пока не будет найдена нужная композиция.

### Примечания

- Режим поиска может отличаться в зависимости от типа подключенного устройства.
- После выполнения поиска режим паузы можно отменить.
- Эта функция может не работать в зависимости от согласованного устройства.

# USB-накопитель (приобретается дополнительно)

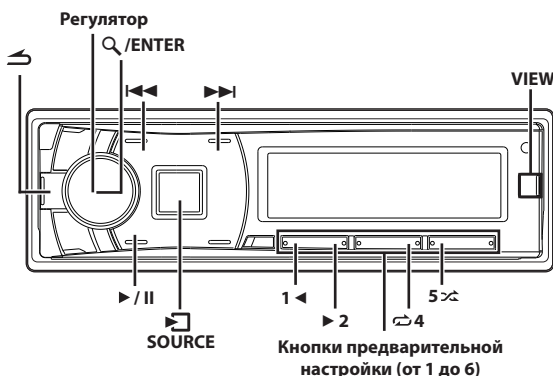

## Примечание

- Для воспроизведения музыки, записанной на телефоне, можно подсоединить телефон Nokia (Symbian™) при помощи USB-порта.

## Подсоединение USB-накопителя (приобретается дополнительно)

При подключении к этому устройству USB-накопителя возможно воспроизведение MP3/WMA/AAC-файлов.

## Воспроизведение

- 1 Нажмите кнопку /SOURCE, чтобы выбрать режим USB.
- 2 Нажмите кнопку или , чтобы выбрать нужный фрагмент (файл).  
Для непрерывной быстрой перемотки дорожки назад/вперед нажмите и удерживайте кнопку или .
- 3 Чтобы приостановить воспроизведение, нажмите .  
Чтобы возобновить воспроизведение, нажмите кнопку еще раз.

## Примечания

- Файлы, защищенные с помощью технологии цифрового управления правами DRM (Digital Rights Management), нельзя воспроизводить на этом устройстве.
- При воспроизведении файла, записанного с переменной скоростью передачи битов (VBR), может отображаться неправильное время воспроизведения.
- Если тег содержит данные, отображается имя исполнителя/название альбома/название композиции.

- Если в файле MP3/WMA/AAC содержится ID3-тег/WMA-тег с информацией, то эта информация выводится на экран (например, название композиции, имя исполнителя или название альбома). Все остальные данные тега игнорируются.
- Если текстовая информация несовместима с данным устройством, то на экране не будет информации.
- Перед отключением USB-устройства переключитесь на другой источник или поставьте на паузу.
- Нажмите кнопку **VIEW**, чтобы переключить экран. Более подробную информацию см. в разделе "Отображение текста" на стр. 27.

## Повторное воспроизведение

- 1 Нажмите 4.  
Данная композиция будет постоянно воспроизводиться.  
RPT\*1 → RPT\*2 → (off) → RPT  
\*1 Многократно воспроизводит только выбранный файл.  
\*2 Многократно воспроизводит только файлы из выбранной папки.
- 2 Чтобы отменить режим повторного воспроизведения, выберите (off) согласно представленной выше процедуре.

## Примечание

- Установка для параметра M.I.X. значения ON в режиме повторного воспроизведения отменит его.

## M.I.X. (воспроизведение в случайном порядке)

- 1 Нажмите 5 .
- Композиции проигрываются в случайном порядке.  
MIX\*1 → MIX ALL\*2 → (off) → MIX  
\*1 Все композиции в текущей папке воспроизводятся в случайном порядке. Ни одна композиция не воспроизводится повторно до тех пор, пока не будут проиграны все композиции.  
\*2 Все композиции на USB-накопителе воспроизводятся в случайном порядке. Ни одна композиция не воспроизводится повторно до тех пор, пока не будут проиграны все композиции.
- 2 Чтобы отменить режим воспроизведения M.I.X., выберите (off) согласно представленной выше процедуре.

## Примечания

- Если определенная композиция воспроизводится в случайном порядке (M.I.X.) в режиме USB, ее можно воспроизвести снова, даже если не были воспроизведены все композиции, записанные на USB-накопителе.
- Установка для параметра M.I.X. значения ON в режиме M.I.X. отменит режим M.I.X.
- Во время повторного воспроизведения и т. п. номер композиции, отображающийся режиме M.I.X., может быть неверным.

## Поиск нужной композиции

USB-накопитель может содержать сотни композиций.

Упорядочивая композиции по папкам, можно быстро находить нужную папку или файл. Эта операция подобна поиску папки/файла на PC.

- 1 Нажмите **Q / ENTER**, чтобы активировать режим поиска.
- 2 Поворачивайте **регулятор**, чтобы выбрать нужную папку или файл.
- 3 Нажмите кнопку **Q / ENTER**, чтобы начать воспроизведение выбранного файла или войти в выбранную папку.  
Нажмите и удерживайте кнопку **Q / ENTER** не менее 2 секунд, чтобы начать воспроизведение всех композиций в выбранной папке.
- 4 Если папка открыта в шаге 3, повторите шаги 2–3, пока не будет найдена необходимая папка или файл.

### Примечания

- Если за 60 секунд не была выполнена ни одна операция, режим поиска будет отключен.
- Корневая папка USB-накопителя отображается как "ROOT".
- Если в данном режиме поиска нажать кнопку **↵**, то выполнится возврат к предыдущему режиму.
- При выполнении поиска в режиме воспроизведения M.I.X. режим M.I.X. отключается.
- Если в данном режиме поиска нажать одну из **кнопок предварительной настройки (от 1 до 6)**, поиск можно ускорить, перейдя в указанное место. Более подробную информацию см. в разделе "Функция прямого поиска" на стр. 47.
- В режиме поиска можно выполнить быстрый поиск папки или файла с помощью функции пропуска USB. Более подробную информацию см. в разделе "Настройка функции пропуска USB" на стр. 35.
- Общее количество папок или файлов в каждой иерархии поиска должно быть меньше 1000 (512 файлов для корневой папки).

## Выбор папки

Папку можно легко сменить. Например, при прослушивании композиции из выбранной папки можно выбрать другую папку.

Нажмите кнопку **1 ◀** или **▶ 2**, чтобы выбрать нужную папку.

### Примечание

- Эта функция не работает в режиме воспроизведения MIX ALL.

## Поиск по памяти

При воспроизведении вы можете быстро вернуться к последнему выбранному уровню в режиме поиска.

Нажмите кнопку **↵**.

Отобразится последняя выбранная иерархия в режиме поиска.

## iPod/iPhone (приобретается дополнительно)

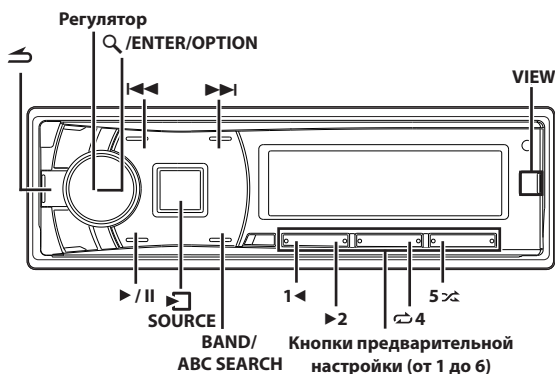

## Подсоединение iPod/iPhone

К данному устройству с помощью интерфейсного кабеля для iPod (прилагается к iPod/iPhone) можно подключить устройство iPod/iPhone. Если данное устройство подключено с помощью такого кабеля, то функции управления устройством iPod не работают.

### Примечания

- При подключении к устройству можно также использовать функции Интернет и телефона устройства iPod touch или iPhone и т. д. При использовании этих функций воспроизведение композиций останавливается или прерывается. Возвращаясь к воспроизведению музыки, прекратите использование всех приложений или функций телефона.
- При подключении устройства iPhone к этому устройству его можно использовать в качестве устройства iPod. Для использования устройства iPhone в качестве телефона с функцией Свободные руки используйте устройство со встроенной функцией BLUETOOTH.

### Устройства iPod/iPhone, которые можно использовать с данным устройством

- Гарантируется совместимость с устройствами Made for iPod (Сделано для iPod). Правильная работа с более ранними версиями не гарантируется.
  - iPod touch (4-е поколение): версия 5.1.1
  - iPod nano (6-е поколение): версия 1.2
  - iPod touch (3-е поколение): версия 5.1.1
  - iPod nano (5-е поколение): версия 1.0.2
  - iPod classic (160 ГБ) (конец 2009 г.): версия 2.0.4
  - iPod touch (2-е поколение): версия 4.2.1
  - iPod nano (4-е поколение): версия 1.0.4
  - iPod classic (120 ГБ): версия 2.0.1
  - iPod touch (1-е поколение): версия 3.1.3
  - iPod nano (3-е поколение): версия 1.1.3
  - iPod classic (80 ГБ, 160 ГБ): версия 1.1.2
- Гарантируется совместимость с устройствами Made for iPhone (сделано для iPhone). Правильная работа с более ранними версиями не гарантируется.
  - iPhone 4S: версия 5.1.1
  - iPhone 4: версия 5.1.1

iPhone 3GS: версия 5.1.1

iPhone 3G: версия 4.2.1

iPhone: версия 3.1.3

- Чтобы точно определить модель устройства iPod, см. документ “Identifying iPod models” компании Apple по адресу <http://support.apple.com/kb/HT1353>
- Данное устройство не поддерживает функцию воспроизведения видео с устройства iPod/iPhone, даже если используется кабель для воспроизведения видео.

## Настройка управления iPod

Если iPod/iPhone подключены, управляйте ими с помощью собственных элементов управления или элементов управления главного устройства.

- 1 **Нажмите и удерживайте кнопку  / ENTER / OPTION не менее 2 секунд в режиме iPod.**

Откроется меню параметров для режима iPod.

- 2 **Поворачивая регулятор, выберите “APP Direct”, а затем нажмите кнопку  / ENTER.**

Режим управления iPod будет переключаться между iPod Mode и HU Mode.



### HU Mode (HEAD UNIT):

Управление iPod/iPhone с помощью данного устройства.

### iPod Mode:

Управление iPod/iPhone с помощью их собственных элементов управления. При выборе iPod некоторыми функциями не удастся управлять с помощью главного блока.



### Примечания

- Непосредственно из режима HU Mode можно перейти в режим iPod, нажав кнопку **BAND**.
- После изменения режима управления (при этом будет установлено состояние паузы) нажмите  /  для продолжения.
- В зависимости от используемого iPod управление iPod, возможно, не удастся выбрать. Или если выбран iPod, управление следует осуществлять на главном устройстве.



## Воспроизведение

- 1 **Нажмите кнопку  / SOURCE, чтобы переключиться в режим iPod.**





- 2 **Нажмите кнопку  или , чтобы выбрать нужную композицию.**

Для быстрой перемотки текущей композиции назад/вперед нажмите и удерживайте кнопку  или .

- 3 **Чтобы приостановить воспроизведение, нажмите  / .**

Чтобы возобновить воспроизведение, нажмите кнопку  /  еще раз.

### Примечания

- Воспроизведение композиции на устройстве iPod/iPhone, подключенном к данному устройству, продолжится с места, где она была приостановлена после отсоединения.
- При прослушивании эпизода из выбранного подкастинга или аудиокниги можно переключиться на другой эпизод нажатием **1**  или **2** .
- В эпизоде может быть несколько фрагментов. Можно выбрать другой фрагмент нажатием  или .

## Поиск нужной композиции

Устройство iPod/iPhone может содержать сотни композиций. На данном устройстве используются разные методы простого выполнения поиска необходимого содержимого. Каждая музыкальная категория имеет свою собственную иерархию (см. таблицу ниже). Выберите музыкальную категорию из приведенного ниже списка, чтобы быстро сузить поиск.

Иерархия 1	Иерархия 2	Иерархия 3	Иерархия 4
Список воспроизведения (Playlist)	Композиция	—	—
Исполнитель (Artist)*	Альбом*	Композиция	—
Альбом (Album)*	Композиция	—	—
Композиция (Song)	—	—	—
Podcast (Podcast)	Эпизод	—	—
Жанр (Genre)*	Исполнитель*	Альбом*	Композиция
Композитор (Composer)*	Альбом*	Композиция	—
Аудиокнига (Audiobook)	—	—	—
Список Genius Mix (Genius Mix list)	—	—	—

### Например:

Поиск по имени исполнителя.

В следующем примере объясняется, как выполняется поиск по имени исполнителя (Artist). Для этой же операции можно использовать другой режим поиска, но без смены иерархии.

- 1 **Нажмите кнопку  / ENTER, чтобы активировать режим выбора поиска.**

- 2 **Поворачивая регулятор, выберите режим поиска по исполнителю, а затем нажмите кнопку  / ENTER.**

Shuffle All<sup>\*1</sup> ↔ Playlist ↔ Artist ↔ Album ↔ Song ↔ Podcast ↔ Genre ↔ Composer ↔ Audiobook ↔ Genius Mix<sup>\*2/\*3</sup> ↔ Shuffle All<sup>\*1</sup>

\*1 См. в разделе “Воспроизведение в случайном порядке Shuffle (M.I.X.)” на стр. 48.

\*2 В зависимости от подключенного iPod/iPhone, функция Genius Mix (подбора композиций, отобранных согласно определенному критерию) может не поддерживаться.

\*3 Если к данному устройству подключен iPod/iPhone, который содержит список композиций Genius Mix, созданных с помощью приложения iTunes, для поиска списка композиций Genius Mix можно использовать режим поиска Genius Mix.

- 3 **Поворачивая регулятор, выберите нужного исполнителя, а затем нажмите кнопку  / ENTER.**

- 4 **Поворачивая регулятор, выберите требуемый альбом, а затем нажмите кнопку  / ENTER.**

- 5 **Поворачивая регулятор, выберите нужную композицию, а затем нажмите кнопку  / ENTER.**

Начнется воспроизведение выбранной композиции.

## Примечания

- Если нажать и удерживать кнопку **Q / ENTER** не менее 2 секунд в любой иерархии (кроме Song, Audiobook и списка Genius Mix), начнется воспроизведение всех композиций из выбранной иерархии.
- Выбрав [All] в режиме поиска, нажмите и удерживайте кнопку **Q / ENTER** не менее 2 секунд, чтобы начать воспроизведение всех композиций на iPod/iPhone или в выбранном режиме поиска.
- Если за 60 секунд не была выполнена ни одна операция, режим поиска будет отключен.
- Если в данном режиме поиска нажать кнопку **↩**, то выполнится возврат к предыдущему режиму.
- При выполнении поиска в режиме воспроизведения M.I.X. режим M.I.X. отключается.
- На экране отображается сообщение “No Song”, если в выбранном списке воспроизведения в режиме поиска Playlist не найдена ни одна композиция.
- На экране отображается сообщение “No Podcast”, если в устройстве iPod/iPhone в режиме поиска Podcast не обнаружены данные подкаста.
- На экране отображается сообщение “No Audiobook”, если в устройстве iPod/iPhone в режиме поиска Audiobook не обнаружены данные аудиокниги.
- “No Genius” будет отображаться в случае, если в режиме поиска Genius Mix не найдена ни одна запись в списке композиций, отобранных согласно определенному критерию.
- Если в режиме поиска Playlist выбрать элемент “iPod name”, сохраненный в устройстве iPod/iPhone, и нажать кнопку **Q / ENTER**, то можно выполнять поиск по всем композициям на данном устройстве iPod/iPhone. Кроме того, если нажать и удерживать кнопку **Q / ENTER** не менее 2 секунд, начнется воспроизведение всех композиций из данного устройства iPod/iPhone.
- Поддержка поиска podcast зависит от устройства iPod/iPhone.
- В режиме поиска можно выполнить быстрый поиск нужного исполнителя, композиции и т. д. с помощью функции поиска по алфавиту. Подробную информацию см. в разделе “Функция поиска по алфавиту” на стр. 48.
- Если в данном режиме поиска нажать одну из **кнопок предварительной настройки (от 1 до 6)**, поиск можно ускорить, перейдя в указанное место. Более подробную информацию см. в разделе “Функция прямого поиска” на стр. 47.

## Функция прямого поиска

Функция прямого поиска используется для пропуска фиксированного процента элементов в текущей категории поиска (альбом, композиция и т. п.)

**В данном режиме поиска нажмите любую из кнопок предварительной настройки (от 1 до 6), чтобы быстро перескочить указанный процент списка композиций.**

### Пример поиска композиции:

Пусть в устройстве iPod/iPhone имеется 100 композиций, которые разделены на 6 групп по процентному отношению (см. ниже). Эти группы ассоциированы с кнопками предварительной настройки от 1 до 6.

### Пример 1:

Предположим, искомая композиция расположена примерно в середине (50 %) библиотеки: нажмите кнопку 4, чтобы перескочить к 50-й композиции, а затем поверните **регулятор**, чтобы найти нужную композицию.

### Пример 2:

Предположим, искомая композиция расположена примерно в конце (83 %) библиотеки: нажмите кнопку 6, чтобы перескочить к 83-й композиции, а затем поверните **регулятор**, чтобы найти нужную композицию.

	Все 100 композиций (100%)					
	0%	17%	33%	50%	67%	83%
Кнопки предварительной настройки	1	2	3	4	5	6
Композиции	1-я композиция	17-ая композиция	33-я композиция	50-ая композиция	67-ая композиция	83-я композиция

### Примечания

- Данная функция применима также для поиска файлов CD/MP3/WMA/AAC.
- Эта функция неактивна в режиме поиска по алфавиту.
- Эта функция недоступна, если выбран список Genius Mix.

## Изменение режима Список воспроизведения/Исполнитель/Альбом/Жанр/Композитор/Эпизод

Значения Список воспроизведения/Исполнитель/Альбом/Жанр/Композитор/Эпизод можно легко изменить. Например, при прослушивании композиции из выбранного альбома можно выбрать предыдущий или следующий альбом.

**Нажмите кнопку 1 ◀ или ▶ 2, чтобы выбрать предыдущий или следующий Список воспроизведения/Исполнитель/Альбом/Жанр/Композитор/Эпизод.**

### Примечания

- Если для выбора композиции использовался данный режим, то эта функция неактивна.
- Если альбом был выбран в режиме поиска по исполнителю, то можно выполнить поиск альбомов данного исполнителя.
- Эта функция неактивна при воспроизведении в случайном порядке (M.I.X.).

---

## Функция поиска по алфавиту

---

Используйте функцию поиска по алфавиту для поиска альбома, композиции и т. п. по первой букве. Выберите первую букву требуемого названия (альбома, композиции и т. д.), при этом отобразятся названия, начинающиеся с этой буквы.

- 1** В режиме поиска нажмите **ABC SEARCH**.  
Отобразится список выбора буквы.
- 2** Поворачивая регулятор, выберите нужную букву (например, М), затем нажмите кнопку **Q / ENTER**.  
Отобразятся названия, начинающиеся с буквы "М".
- 3** Поворачивайте регулятор, чтобы выбрать нужное название.

### Примечания

- Если в режиме поиска по алфавиту нажать кнопку , то выполнится возврат к предыдущему режиму.
- Если для поиска композиции используется режим поиска Playlist, то функция поиска по алфавиту будет неактивна в иерархии поиска композиции.
- Эта функция недоступна, если выбран список Genius Mix.

---

## Поиск по памяти

---

При воспроизведении с iPod/iPhone вы можете быстро вернуться к последнему выбранному уровню в режиме поиска.

Нажмите кнопку .

Отобразится последняя выбранная иерархия в режиме поиска.

---

## Воспроизведение в случайном порядке Shuffle (M.I.X.)

---



Функция Shuffle в устройстве iPod/iPhone отображается на экране данного устройства как M.I.X.

### Случайный порядок альбомов:

Композиции каждого альбома воспроизводятся в обычном порядке. После завершения проигрывания всех композиций данного альбома, следующий альбом выбирается случайным образом. Это продолжается, пока не будут проиграны все альбомы.

### Случайный порядок композиций:

В данном случае выполняется воспроизведение в случайном порядке композиций из выбранной категории (список воспроизведения, альбом и т. п.). Любая композиция из данной категории проигрывается только один раз, пока не будут проиграны все композиции.

- 1** Нажмите **5** .
- Композиции проигрываются в случайном порядке.  
MIX <sup>\*1</sup> → MIX<sup>\*2</sup> → (off) → MIX 

\*1 Случайный порядок альбомов.

\*2 Случайный порядок композиций.

- 2** Чтобы отменить режим воспроизведения M.I.X., выберите (off) согласно представленной выше процедуре.

### Примечание

- Если композиция выбрана в режиме поиска по альбомам до перехода в режим воспроизведения M.I.X., композиции не будут воспроизводиться в случайном порядке, даже если будет выбран случайный порядок воспроизведения альбомов.

### Воспроизведение в случайном порядке всех композиций:

Функция Shuffle All позволяет воспроизвести все композиции из устройства iPod/iPhone в случайном порядке. Ни одна композиция не воспроизводится повторно до тех пор, пока не будут проиграны все композиции.

- 1** Нажмите кнопку **Q / ENTER**, чтобы активировать режим выбора типа поиска.
- 2** Поворачивая регулятор, выберите Shuffle All, а затем нажмите кнопку **Q / ENTER**.

Чтобы отменить режим M.I.X., нажмите **5**  для выбора значения OFF.

### Примечание

- После выбора опции Shuffle All отменяется воспроизведение композиций, выбранных в данном режиме поиска.

---

## Повторное воспроизведение

---

Для данного устройства iPod/iPhone можно выбрать только повтор воспроизведения одной композиции.

### Повторное воспроизведение одной композиции:

Постоянно повторяется воспроизведение одной композиции.

- 1** Нажмите  **4**.  
Данная композиция будет постоянно воспроизводиться.  
RPT\* → (off) → RPT  
\* Повторное воспроизведение одной композиции
- 2** Чтобы отменить режим повторного воспроизведения, выберите (off) согласно представленной выше процедуре.

### Примечание

- В зависимости от подключенного iPod, функции переключения дорожек вверх/вниз может быть недоступна при повторном воспроизведении.



# Интернет-радио vTuner (iPhone) (дополнительно)

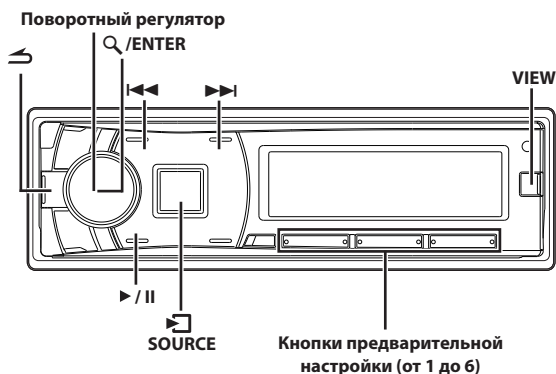



vTuner используется для потоковой передачи данных через Интернет. С помощью платформы vTuner на подключенном к Интернету iPhone доступна передача музыки, общение и т. п. в потоковом режиме.

## Примечания

- Некоторые функции приложения vTuner для iPhone или iPod touch не доступны при использовании моделей CDE-178BT/iDE-178BT/CDE-175R.
- vTuner также можно использовать на iPod touch с беспроводным подключением к Интернету.
- Обратите внимание, что при использовании функции vTuner взимается плата за пользование Интернетом.
- Источник vTuner можно отобразить, только если для параметра AirPn APP установлено значение USB. Для получения дополнительной информации см. в разделе "Настройка режима связи со смартфоном (AirPn APP)" на стр. 35.

## Прослушивание vTuner

- 1 Запустите приложение vTuner на iPhone.
- 2 Нажмите кнопку  /SOURCE, чтобы переключиться в режим vTuner.
- 3 Чтобы приостановить воспроизведение, нажмите  /II.  
Чтобы возобновить воспроизведение, нажмите кнопку  еще раз.  
Если программа не транслируется в режиме потоковой передачи данных, воспроизведение продолжится с того места, на котором оно было остановлено.

## Примечание

- В зоне с плохим покрытием сети звук, транслируемый через vTuner, может пропадать.

## Сохранение нужной станции в списке избранного

Для сохранения станции в списке избранного выполните приведенные ниже действия.

Во время трансляции станции, которую необходимо сохранить, нажмите кнопку .

После успешного добавления нужной станции в список избранного загорится индикатор (★).

Если станцию не удалось добавить в список избранного или если в нем нет места для ее добавления, отобразится "Fail".

## Примечание

- Количество станций, которые можно добавить в список избранного, зависит от приложения vTuner.

## Переход к избранной станции

В исходном режиме vTuner нажмите одну из кнопок предварительной настройки (от 1 до 6).

При этом начнется трансляция соответствующей станции (от 1 до 6) из списка избранного и загорится индикатор (★).

## Примечания

- Станции 1–6 из списка избранного назначаются кнопкам предварительной настройки в порядке от 1 до 6.
- Кроме того, можно выбрать сохраненную станцию с помощью поиска избранного в режиме поиска.



## Удаление станции из списка избранного

- 1 Настройтесь на нужную станцию (из списка избранного).
- 2 Нажмите кнопку .  
После удаления станции из списка избранного индикатор (★) погаснет.  
Если станцию не удалось удалить из списка избранного, отобразится "Fail".

## Поиск нужной станции

Просматривать список станций и выбирать их можно прямо из устройств CDE-178BT/iDE-178BT/CDE-175R.

Поиск станции из списка избранного

- 1 Нажмите кнопку  /ENTER, чтобы активировать режим поиска.
- 2 Поворачивайте регулятор, чтобы выбрать "Favourites", а затем нажмите кнопку  /ENTER.  
При этом будет активирован режим поиска "Favourites" и отобразится список сохраненных станций.
- 3 Поворачивая регулятор, выберите нужную станцию, а затем нажмите кнопку  /ENTER.  
vTuner начнет воспроизведение этой станции, и загорится индикатор (★).

## Поиск с помощью других режимов

В vTuner есть много способов поиска станции, например по жанру, расположению и т. п. Некоторые категории поиска могут включать множество иерархий поиска. Подробная информация представлена на сайте <http://www.vtuner.com>.

- 1** Нажмите кнопку **Q/ENTER**, чтобы активировать режим поиска.
- 2** Поворачивая регулятор, выберите нужную категорию поиска, а затем нажмите кнопку **Q/ENTER**.
- 3** Поворачивая регулятор, выберите нужную подкатегорию или станцию внутри выбранной категории, а затем нажмите кнопку **Q/ENTER**.
- 4** Повторяйте шаг 3, пока нужная станция не будет найдена.

### Примечания

- Если в течение 60 секунд в режиме поиска не была выполнена ни одна операция, он будет отключен.
- Если в данном режиме поиска нажать кнопку **↩**, то будет выполнен возврат к предыдущей иерархии поиска.
- Категории поиска, иерархии поиска и т. п. могут различаться в зависимости от приложения vTuner.
- Нажав кнопку **VIEW** в режиме поиска, можно переключить отображение.
- В некоторых случаях определенные режимы поиска могут не работать или некоторые станции могут не воспроизводиться.
- Данные станции могут меняться, для получения последних данных посетите домашнюю страницу vTuner.

# Информация

## При возникновении трудностей

При обнаружении проблемы, выключите, а затем включите питание. Если устройство все равно работает неправильно, просмотрите элементы следующего контрольного списка. Данное руководство поможет справиться с проблемой в случае неисправности устройства. В противном случае проверьте правильное подключение остальных элементов системы или проконсультируйтесь у своего авторизованного дилера Alpine.

## Основные функции

### Не функционирует или не работает экран.

- Выключено зажигание автомобиля.
  - Если подключение выполнено по инструкции, устройство не должно работать при выключенном зажигании.
- Неправильно подключен провод питания (Красный) или провод батареи (Желтый).
  - Проверьте провода питания и батареи.
- Сгорел предохранитель.
  - Проверьте предохранитель устройства, при необходимости замените его.
- Сбой внутреннего микрокомпьютера из-за помех и т. д.
  - Нажмите переключатель RESET с помощью шариковой ручки или другого заостренного предмета.

## Радио

### Не принимает сигналы радиостанций.

- Нет антенн или разрыв в кабеле.
  - Убедитесь в правильном подключении антенны; при необходимости замените антенну или кабель.

### Не удается настроить станции в режиме поиска.

- Приемник находится в зоне слабого сигнала.
  - Убедитесь в том, что тюнер находится в режиме DX.
- Если вы находитесь в области прямого сигнала, возможно, антенна не заземлена или подключена неправильно.
  - Проверьте соединения антенны; убедитесь в правильном заземлении антенны в месте ее установки.
- Возможно, антенна имеет неверную длину.
  - Убедитесь в том, что антенна полностью развернута; если антенна сломана, замените ее новой.

### Высокий уровень шума радиотрансляции.

- Антенна имеет неверную длину.
  - Полностью разверните антенну; замените антенну, если она сломана.
- Антенна плохо заземлена.
  - Убедитесь в правильном заземлении антенны в месте ее установки.

## Воспроизведение компакт-дисков

### CD-плеер не работает.

- Температура компакт-диска выходит за диапазон рабочих температур +50°C.
  - Дайте остыть внутренним деталям (или корпусу) автомобиля.

### При воспроизведении компакт-диска заметно дрожание звука.

- Конденсация влаги в модуле воспроизведения компакт-дисков.
  - Подождите достаточно долго (около часа), чтобы дать конденсату испариться.

#### Не удается вставить компакт-диск.

- Компакт-диск уже вставлен в CD-плеер.
  - Извлеките компакт-диск и удалите его.
- Компакт-диск вставлен неправильно.
  - Убедитесь в том, что компакт-диск вставлен в соответствии с инструкциями из раздела Эксплуатация CD-плеера.

#### Невозможно выполнить перемотку компакт-диска вперед или назад.

- Компакт-диск поврежден.
  - Извлеките и утилизируйте компакт-диск; использование поврежденных дисков может повредить механизмы устройства.

#### При воспроизведении компакт-диска происходят перескоки из-за вибрации.

- Неправильно установлено устройство.
  - Надежно установите устройство заново.
- Очень грязный компакт-диск.
  - Очистите диск.
- На диске имеются царапины.
  - Возьмите другой диск.
- Загрязнились приемные линзы.
  - Не используйте продаваемый в рознице диск для чистки линз. Обратитесь за консультацией к ближайшему дилеру Alpine.

#### При воспроизведении компакт-диска происходят перескоки без вибрации.

- Грязный или поцарапанный диск.
  - Почистите диск; поврежденный диск следует заменить.

#### Отображаются неверные показания (только для встроенного CD-плеера).

- Механическая ошибка.
  - Нажмите . После исчезновения индикатора об ошибке снова вставьте диск. Если это не помогло устранить проблему, проконсультируйтесь у своего ближайшего дилера Alpine.

#### Невозможно воспроизведение дисков CD-R/CD-RW.

- Закройте незавершенный сеанс (завершение).
  - Выполните завершение сеанса и повторите попытку воспроизведения.

## MP3/WMA/AAC

#### Файлы MP3, WMA или AAC не воспроизводятся.

- Ошибка записи. Несовместимый формат файлов MP3/WMA/AAC.
  - Убедитесь в том, что файл MP3/WMA/AAC записан в поддерживаемом формате. Просмотрите раздел См. в разделе “О форматах MP3/WMA/AAC” на стр. 18, а затем перезапишите диск в формате, который поддерживается данным устройством.

## Звук

#### От динамиков не идет выходной звуковой сигнал.

- От внутреннего усилителя устройства не поступает выходной сигнал.
  - Параметр Power IC имеет значение “ON” (см. в разделе “Подключение к внешнему усилителю” на стр. 22).

## iPod

#### Устройство iPod не выполняет воспроизведение, и звук не выводится.





- Устройство iPod не распознано.
  - Выполните сброс главного блока и устройства iPod. См. в разделе “Первоначальный запуск системы” на стр. 12. Описание сброса устройства iPod см. в руководстве пользователя данного устройства.

## Индикаторы CD-плеера

### No Disc

- Не вставлен компакт-диск.
  - Вставьте компакт-диск.
- Диск вставлен, но на экране отображается сообщение “No Disc”, а устройство не начинает воспроизведение или выброс диска.
  - Извлеките диск с помощью следующих действий:
    - Снова нажмите кнопку  и удерживайте не менее 2 секунд.
    - Если устройство все равно не выбрасывает диск, проконсультируйтесь у своего дилера Alpine.

### Error

- Ошибка механизма.
  - 1 **Нажмите кнопку  и извлеките компакт-диск.**  
Если выброс не выполняется, проконсультируйтесь у своего дилера Alpine.
  - 2 **Если сообщение об ошибке не исчезает после выброса, еще раз нажмите кнопку .**  
Если сообщение об ошибке не исчезает и после многократного нажатия кнопки , проконсультируйтесь у своего дилера Alpine.
- Если отображается сообщение “Error”:  
Если не удается извлечь диск, нажатием кнопки , задействуйте переключатель RESET (см. в разделе “Первоначальный запуск системы” на стр. 12) и нажмите кнопку  еще раз.  
Если диск все равно не выбрасывается, проконсультируйтесь у своего дилера Alpine.

### Protect

- Выполнена попытка воспроизведения WMA-файла с защитой от копирования.
  - Возможно только воспроизведение файлов без защиты от копирования.

### Unsupported

- Устройство не поддерживает используемую частоту дискретизации или скорость передачи битов.
  - Используйте частоту дискретизации или скорость передачи битов, поддерживаемую данным устройством.

## Индикатор USB-накопителя

### Error-01

- Ошибка базы данных или декодера.
    - Проблему можно решить переключением источника.
- 

### Error-02

- Ошибка связи или загрузки и т. д.
    - Чтобы устранить эту проблему, повторно подключите USB-накопитель, измените источник или отформатируйте USB-накопитель.
- 

### Current Error

- На устройство в USB-разъеме подается ток несоответствующего номинального значения.
    - Проблему можно решить переключением источника.
- 

### USB Device Error

- Подключено несовместимое USB-устройство.
    - Подключите совместимое USB-устройство.
- 

### No USB Unit

- USB-накопитель не подключен.
    - Проверьте, чтобы USB-кабель не был чрезмерно изогнут.
- 

### No Song

- На USB-накопителе отсутствуют музыкальные композиции (файлы).
    - Подключите USB-накопитель после записи музыкальных композиций (файлов).
- 

### Unsupported

- Устройство не поддерживает используемую частоту дискретизации или скорость передачи битов.
    - Используйте частоту дискретизации или скорость передачи битов, поддерживаемую данным устройством.
- 

### Protect

- Выполнена попытка воспроизведения WMA-файла с защитой от копирования.
    - Возможно только воспроизведение файлов без защиты от копирования.
- 

## Индикатор режима iPod

### No USB Unit

- Устройство iPod/iPhone не подключено.
    - Убедитесь в правильном подключении устройства iPod/iPhone (см. в разделе “Соединения” на стр. 59).  
Проверьте, чтобы кабель не был чрезмерно изогнут.
- 

### No Song

- Устройство iPod/iPhone не содержит композиций.
    - Загрузите композиции на устройство iPod/iPhone и подключите его к данному устройству.
- 

### Error-01

- Ошибка связи или загрузки и т. д.
    - Проблему можно решить переключением устройства iPod/iPhone или сменой источника.
- 

### Error-02

- Используется слишком старая версия iPod/iPhone.
    - Обновите версию iPod/iPhone.
- 

### Error-03

- Устройство iPod/iPhone не подтверждено.
    - Проблему можно решить переключением устройства iPod/iPhone.
- 

## Индикаторы в режиме vTuner

### No Station

- Приложению не удастся выполнить потоковую передачу звуковых данных, станция была удалена или т. п.
    - Смените станцию.
- 

### Server Error

- Проблемы с сервером vTuner.
    - Подождите, пока соединение возобновится, или переключитесь на другой источник, нажав кнопку  /SOURCE.
- 

### No Support

- Формат аудиофайлов выбранной станции не поддерживается приложением vTuner.
    - Выберите другую станцию.
- 

### (Пусто)

- Приложение vTuner установлено впервые.
  - Станция, воспроизведение которой возобновлено, удалена из iPhone.
    - Выберите другую станцию.
-

### See Device

- Воспроизведение музыки невозможно, поскольку приложение для iPhone, совместимое с vTuner, требует внимания пользователя. Или на iPhone не установлено приложение vTuner.
    - Остановив автомобиль, уделите внимание приложению для iPhone, совместимому с vTuner.
- 

### No Service

- Не удается подключить устройство к интернет-радио vTuner. Или подключенный iPhone не поддерживает vTuner.
    - Подключите другой iPhone с поддержкой vTuner.
    - Выберите другой источник (не vTuner), нажав кнопку /SOURCE.
- 

### Buffering

- iPhone выполняет загрузку радиопередач во время приема или после приема станции.
    - Дождитесь завершения загрузки.
- 

### Loading

- Выполняется загрузка списка доступных для приема станций.
  - Выполняется передача списка станций.
    - Не нужно выполнять никаких действий.
- 

## Режим BLUETOOTH

### No Unit

- Устройство BLUETOOTH не подключено.
    - Подключите устройство BLUETOOTH.
-

## Технические характеристики

### FM-ТЮНЕР

Диапазон настройки	87,5-108,0 МГц
Пороговая чувствительность одного канала	0,7 мкВ
Избирательность альтернативного канала	80 дБ
Отношение сигнал/шум	65 дБ
Переходное затухание между стереоканалами	35 дБ
Коэффициент захвата	2,0 дБ

### MW-ТЮНЕР

Диапазон настройки	531-1602 кГц
Чувствительность (стандарт МЭК)	25,1 мкВ/28 дБ

### LW-ТЮНЕР

Диапазон настройки	153-281 кГц
Чувствительность (стандарт МЭК)	31,6 мкВ/30 дБ

### CD-ПЛЕЕР

Частотная характеристика	5-20000 Гц ( $\pm 1$ дБ)
Коэффициент детонации (% WRMS)	Ниже пределов измеримости
Суммарный коэффициент гармонических искажений	0,008% (на 1 кГц)
Динамический диапазон	95 дБ (на 1 кГц)
Отношение сигнал/шум	105 дБ
Разделение каналов	85 дБ (на 1 кГц)

### СЧИТЫВАНИЕ СИГНАЛА

Длина волны	795 нм
Мощность лазера	CLASS I

### СЕКЦИЯ USB

Требования к USB	USB 1.1/2.0
Максимальная потребляемая мощность	Возможность зарядки смартфона
Класс USB	Массовая память
Файловая система	FAT 12/16/32
Декодирование MP3	MPEG AUDIO Layer-3
Декодирование WMA	Windows Media™ Audio
Декодирование AAC	Файл формата AAC-LC "m4a"

### СЕКЦИЯ BLUETOOTH

Технические характеристики BLUETOOTH	Bluetooth V2.1 + EDR
Выходная мощность	+4 дБм (макс.) (класс мощности 2)
Профиль	HFP (профиль Hands-Free) HSP (профиль наушников) A2DP (Advanced Audio Distribution Profile — расширенный профиль распространения звука) AVRCP (Audio/Video Remote Control Profile - профиль дистанционного управления аудио/видео)

### ОБЩИЕ

Питание	14,4 В постоянного напряжения (допускается 11-16 В)
Максимальная выходная мощность	50 Вт x 4
Максимальное напряжение на выходе предусилителя	2 В/10 кОм (CDE-175R) 4 В/10 кОм (CDE-178BT/iDE-178BT) +9,1 дБ при 100 Гц +9,1 дБ при 10 кГц
Низкие частоты	10 дБ при 100 Гц
Высокие частоты	1,5 кг (CDE-178BT/CDE-175R) 1,1 кг (iDE-178BT)
Громкость	
Вес	

### РАЗМЕР КОРПУСА

Ширина	178 мм (7")
Высота	50 мм (2")
Глубина	161,5 мм (6-3/8")

### РАЗМЕР ПЕРЕДНЕЙ ПАНЕЛИ

Ширина	168 мм (6-3/4")
Высота	45 мм (1-3/4")
Глубина	24 мм (1")

Срок службы данного изделия - три года.

### Примечание

- Из-за непрерывного совершенствования продукта его технические характеристики и дизайн могут изменяться без предварительного уведомления.

**!** ОСТОРОЖНО

**CLASS 1  
LASER PRODUCT**

(Нижняя сторона проигрывателя)

---

---

# Установка и соединения

Чтобы правильно использовать устройство, перед его установкой и подключением ознакомьтесь с информацией из данного руководства, представленной ниже, а также см. в разделе “Руководство по использованию” на стр. 7.

## ПРЕДУПРЕЖДЕНИЕ

---

### **ВЫПОЛНЯЙТЕ ПРАВИЛЬНЫЕ ПОДКЛЮЧЕНИЯ.**

Неправильное подключение может привести к возгоранию или повреждению продукта.

### **ИСПОЛЬЗОВАТЬ ТОЛЬКО В АВТОМОБИЛЯХ С ПИТАНИЕМ БОРТОВОЙ СЕТИ +12 ВОЛЬТ И ЗАЗЕМЛЕНИЕМ ОТРИЦАТЕЛЬНОГО ПОЛЮСА НА КУЗОВ АВТОМОБИЛЯ.**

(В случае сомнений проконсультируйтесь у своего дилера.) Несоблюдение этого требования может привести к возникновению огня и т.п.

### **ПЕРЕД ПОДКЛЮЧЕНИЕМ ПРОВОДОВ ОТСОЕДИНИТЕ КАБЕЛЬ ОТ ОТРИЦАТЕЛЬНОГО ПОЛЮСА БАТАРЕИ.**

Несоблюдение этого требования может привести к поражению электрическим током или к травме вследствие короткого замыкания.

### **НЕ СРАЩИВАЙТЕ С ЭЛЕКТРИЧЕСКИМИ КАБЕЛЯМИ.**

Никогда не срезайте кабельную изоляцию для подключения питания к другому оборудованию. В противном случае будет превышена допустимая нагрузка по току для данного провода, и в результате возможно возгорание и поражение электрическим током.

### **НЕ ПОВРЕДИТЕ ТРУБКИ ИЛИ ПРОВОДКУ ПРИ СВЕРЛЕНИИ ОТВЕРСТИЙ.**

При сверлении установочных отверстий в корпусе примите меры предосторожности, чтобы избежать контакта, повреждения или закупоривания трубок топливопроводов или электропроводки. Несоблюдение этого требования может привести к возгоранию.

### **НЕ ИСПОЛЬЗУЙТЕ БОЛТЫ ИЛИ ГАЙКИ ТОРМОЗНОЙ СИСТЕМЫ ИЛИ СИСТЕМЫ РУЛЕВОГО УПРАВЛЕНИЯ ДЛЯ ЗАЗЕМЛЕНИЯ.**

Болты или гайки из тормозной системы или системы рулевого управления (или любой другой связанной с безопасностью системы) или баков НИКОГДА не следует использовать при установке или заземлении. Использование таких деталей может блокировать управление автомобилем и стать причиной возгорания.

### **ХРАНИТЕ НЕБОЛЬШИЕ ОБЪЕКТЫ, ТАКИЕ КАК БАТАРЕИ, В НЕДОСТУПНЫХ ДЛЯ ДЕТЕЙ МЕСТАХ.**

Глотание таких объектов может нанести серьезную травму. Если ребенок проглотил подобный объект, немедленно обратитесь к врачу.

---

### **НЕ УСТАНАВЛИВАЙТЕ УСТРОЙСТВО В МЕСТАХ, ГДЕ ОНО МОЖЕТ МЕШАТЬ РАБОТЕ АВТОМОБИЛЯ, НАПРИМЕР, РЯДОМ С РУЛЕВЫМ КОЛЕСОМ ИЛИ РЫЧАГОМ ПЕРЕКЛЮЧЕНИЯ СКОРОСТЕЙ.**

В противном случае устройство может создать помехи для переднего обзора или затруднить движения. Кабели и проводка, которая блокирует доступ к рулевому колесу, рычагу переключения передач, педали тормоза и т.д., могут стать причиной опасной ситуации за рулем.

### **НЕ ДОПУСКАЙТЕ СПЛЕТЕНИЯ КАБЕЛЕЙ С НАХОДЯЩИМИСЯ РЯДОМ ПРЕДМЕТАМИ.**

Проводку и кабели необходимо разместить в соответствии с указаниями в руководстве, чтобы избежать возможных препятствий и помех во время вождения. Кабели и проводка, которая блокирует доступ к рулевому колесу, рычагу переключения передач, педали тормоза и т.д., могут стать причиной опасной ситуации за рулем.

## ОСТОРОЖНО

---

### **ПРОКЛАДКА ПРОВОДОВ И УСТАНОВКА ДОЛЖНЫ БЫТЬ ВЫПОЛНЕНЫ СПЕЦИАЛИСТАМИ.**

Для прокладки проводов и установки данного устройства требуются специальные технические навыки и опыт. В целях обеспечения безопасности для выполнения работы всегда обращайтесь к дилеру, у которого был приобретен этот продукт.

### **ИСПОЛЬЗУЙТЕ ТОЛЬКО СПЕЦИАЛИЗИРОВАННЫЕ УСТАНОВОЧНЫЕ КОМПОНЕНТЫ И ТЩАТЕЛЬНО ИХ ЗАКРЕПЛЯЙТЕ.**

Используйте только специфицированные вспомогательные компоненты. Использование непредусмотренных компонентов может вызвать внутренние повреждения устройства или стать причиной его ненадежной установки. В результате может нарушиться крепление таких компонентов, приводя к возникновению опасности или сбою продукта.

### **ПРАВИЛЬНО ПРОЛОЖЕННАЯ ПРОВОДКА НЕ ДОЛЖНА ИЗГИБАТЬСЯ ИЛИ ЗАЩЕМЛЯТЬСЯ ОСТРЫМИ МЕТАЛЛИЧЕСКИМИ КРАЯМИ.**

Прокладывайте кабели и проводку далеко от движущихся частей (например, направляющих сиденья) и острых или заостренных краев. Это позволяет предотвратить защемление или зажатие проводов. Если провода проходят через металлическое отверстие, используйте резиновое уплотнительное кольцо, чтобы предотвратить повреждение изоляции металлическим краем отверстия.

### **НЕ УСТАНАВЛИВАЙТЕ УСТРОЙСТВО В МЕСТАХ С ВЫСОКИМ УРОВНЕМ ВЛАЖНОСТИ ИЛИ ЗАПЫЛЕННОСТИ.**

Избегайте устанавливать устройство в местах с высоким уровнем влажности или запыленности. Проникающие в устройство влага и пыль могут вызвать его неисправность.

## МЕРЫ ПРЕДОСТОРОЖНОСТИ

- Обязательно отсоедините кабель от отрицательного (-) полюса аккумулятора перед установкой устройства CDE-178BT/iDE-178BT/CDE-175R. Это сведет к минимуму вероятность повреждения устройства в случае короткого замыкания.
- Провода с цветовой кодировкой должны подключаться в соответствии с данной диаграммой. Неправильные соединения могут стать причиной неисправности устройства или повреждения электрооборудования автомобиля.
- При подключении к электрооборудованию автомобиля необходимо иметь представление об установленных на заводе компонентах (например, бортовом компьютере). Не подключайтесь к этим проводам для подачи питания данному устройству. При подключении устройства CDE-178BT/iDE-178BT/CDE-175R к блоку плавких предохранителей убедитесь в том, что предохранители, предназначенные для контуров устройства CDE-178BT/iDE-178BT/CDE-175R, рассчитаны на соответствующую токовую нагрузку. Несоблюдение этого требования может привести к повреждению устройства и/или автомобиля. При появлении сомнений обращайтесь к своему дилеру Alpine.
- В устройстве CDE-178BT/iDE-178BT/CDE-175R используются штексельные RCA-разъемы для подключения к другим устройствам (например, к усилителю), оснащенным RCA-разъемами. Для подключения к другим устройствам может потребоваться переходник. В этом случае обращайтесь за помощью к своему авторизованному дилеру Alpine.
- Минусовые выводы динамиков должны подключаться к минусовой клемме. Никогда не соединяйте между собой кабели левого и правого каналов динамиков и не подключайте их к корпусу автомобиля.

### ВАЖНО

Запишите серийный номер своего устройства в предоставленном далее месте и сохраните его для дальнейшего использования. Серийный номер указан (выгравирован) на нижней части устройства.

СЕРИЙНЫЙ НОМЕР: [	]
ДАТА УСТАНОВКИ: [	]
КТО УСТАНАВЛИВАЛ: [	]
МЕСТО ПРИОБРЕТЕНИЯ: [	]

## Установка

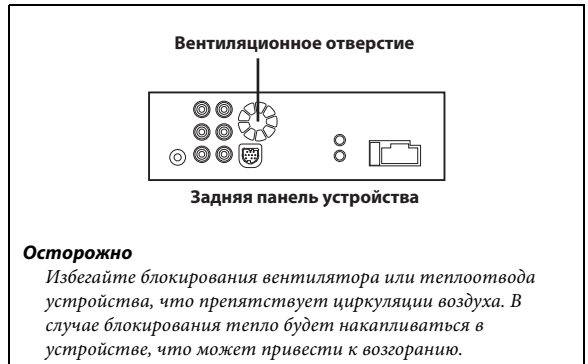

## ОСТОРОЖНО

При установке данного устройства в автомобиле не снимайте переднюю панель.

Если съемная передняя панель удалена во время установки, то, возможно, вы нажали слишком сильно и деформировали металлическую пластину, удерживающую панель на месте. Основной блок должен быть установлен с наклоном не более 35 градусов по отношению к горизонтальной плоскости.

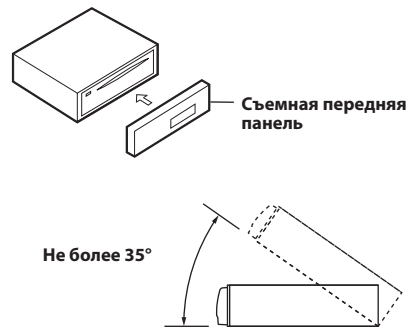

- 1 Выдвиньте монтажную корзину из основного блока (см. в разделе "Демонтаж" на стр. 57). Вставьте монтажную корзину в приборную панель и зафиксируйте его с помощью нажимных пластин.

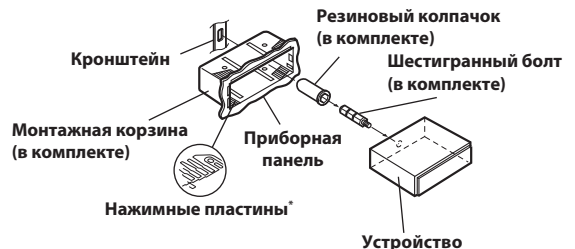

\* Если установленная монтажная корзина не закреплена в приборной панели, то эту проблему можно устранить за счет небольшого расширения нажимных пластин.



- 2 Если автомобиль оборудован кронштейном, вставьте длинный болт с шестигранной головкой в заднюю панель устройства CDE-178BT/iDE-178BT/CDE-175R и наденьте на болт резиновый колпачок. Если автомобиль не оборудован кронштейном, укрепите на главном блоке металлическую монтажную полосу (не предоставляется). Подключите все выводы устройства CDE-178BT/iDE-178BT/CDE-175R в соответствии с описанием, представленным в разделе СОЕДИНЕНИЯ.



**Примечание**

- В месте крепления к корпусу используйте соответствующий шуруп.

- 3 Вставьте устройство CDE-178BT/iDE-178BT/CDE-175R в приборную панель. После установки устройства убедитесь в том, что стопорные штифты целиком сидят в нижнем положении. Для этого сильно нажмите на устройство, одновременно толкая стопорный штифт вниз с помощью маленькой отвертки. Так обеспечивается правильная фиксация устройства, что не позволяет ему случайно выскочить из приборной панели. Установите съемную переднюю панель.



**Демонтаж**

- 1 Снимите съемную переднюю панель.
- 2 Используя маленькую отвертку (или подобный инструмент), толкайте стопорные штифты, пока они не займут "верхнее" положение (см. рисунок выше). После разблокирования обоих штифтов вытаскивайте устройство осторожно, чтобы избежать повторной блокировки первого штифта до разблокировки второго.
- 3 Выдвиньте устройство, оставляя его незаблокированным.

**ЯПОНСКИЕ АВТОМОБИЛИ**

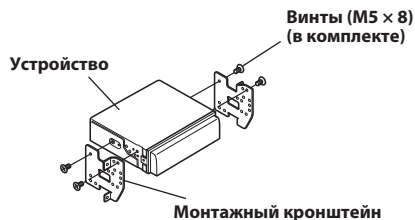
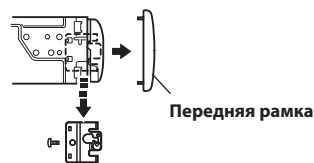

**Подключение к устройству iPod/iPhone (продается отдельно)**

Подсоедините USB-кабель к устройству iPod/iPhone с помощью интерфейсного кабеля для устройства iPod.



**Отключение устройства iPod/iPhone**

Отсоедините устройство iPod/iPhone от интерфейсного кабеля для устройства iPod.



**Примечания**

- После переключения устройства на источник, отличный от устройства iPod, отсоедините устройство iPod/iPhone. При отсоединении устройства iPod/iPhone в режиме iPod может произойти повреждение данных.
- Если звук не выводится или подключенное устройство iPod/iPhone не распознается, даже когда устройство iPod/iPhone подключено, отсоедините iPod/iPhone и повторно подсоедините его или выполните сброс настроек iPod.
- Не оставляйте устройство iPod/iPhone в автомобиле в течение длительного времени. Повышенная температура и влажность могут привести к повреждению устройства iPod/iPhone и невозможности воспроизведения.

## Подключение USB-накопителя (продается отдельно)

### Подключите USB-накопитель

Подключите кабель USB к разъему USB устройства.

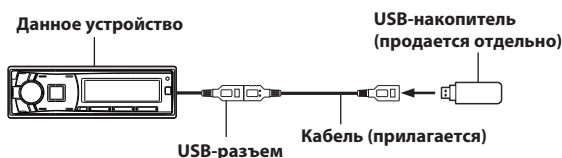

### Удалите USB-накопитель

Отсоедините USB-накопитель от USB-кабеля.

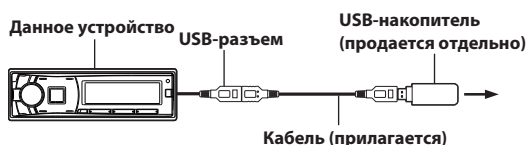

#### Примечания

- Не допускайте перекосов USB-накопителя при его извлечении из разъема.
- Если от динамиков не поступает звуковой сигнал или если USB-накопитель не обнаружен системой, извлеките его и повторно вставьте в разъем.
- Выберите другой источник (не USB-накопитель) и извлеките USB-накопитель из разъема. При извлечении USB-накопителя из разъема в режиме USB-источника может нарушиться целостность данных.
- Располагайте USB-кабель отдельно от других кабелей.

## Установка микрофона (Только для CDE-178BT/iDE-178BT)

При установке микрофона примите во внимание следующее.

- Устанавливайте его в устойчивом и надежном месте.
- Микрофон не должен мешать управлению автомобилем.
- Микрофон следует расположить в месте, где он будет хорошо улавливать голос водителя.

Микрофон должен располагаться в таком месте, где он будет хорошо улавливать голос водителя. Если водителю придется придвигаться к микрофону, чтобы его речь лучше слышалась, это может быть опасным.

## Использование заднего входного разъема AUX

Подключите переносной аудиопроигрыватель или др., просто подсоединив его ко входу на передней панели Aux. Требуется дополнительный переходный кабель (стандартный кабель с RCA на мини-разъем 3,5 или кабель с мини-разъема 3,5 на мини-разъем 3,5).

Нажмите кнопку  /SOURCE и выберите режим Auxiliary, чтобы прослушать переносное устройство.

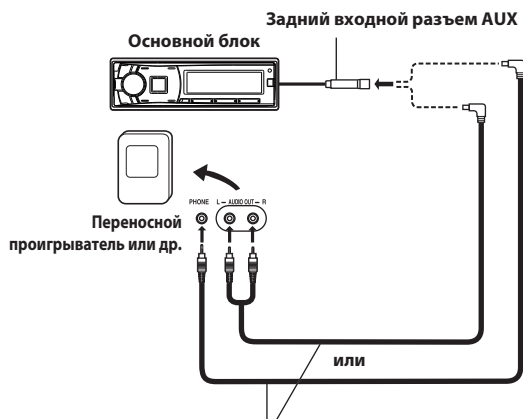

Дополнительный переходный кабель (разъемы RCA [красный, белый], мини-штекеры 3,5) или (мини-штекеры 3,5).

#### Примечание

- Эта функция доступна, только если для параметра AUX IN установлено значение ON. Более подробную информацию см. в разделе "Настройка режима AUX SETUP" на стр. 32.

# Соединения

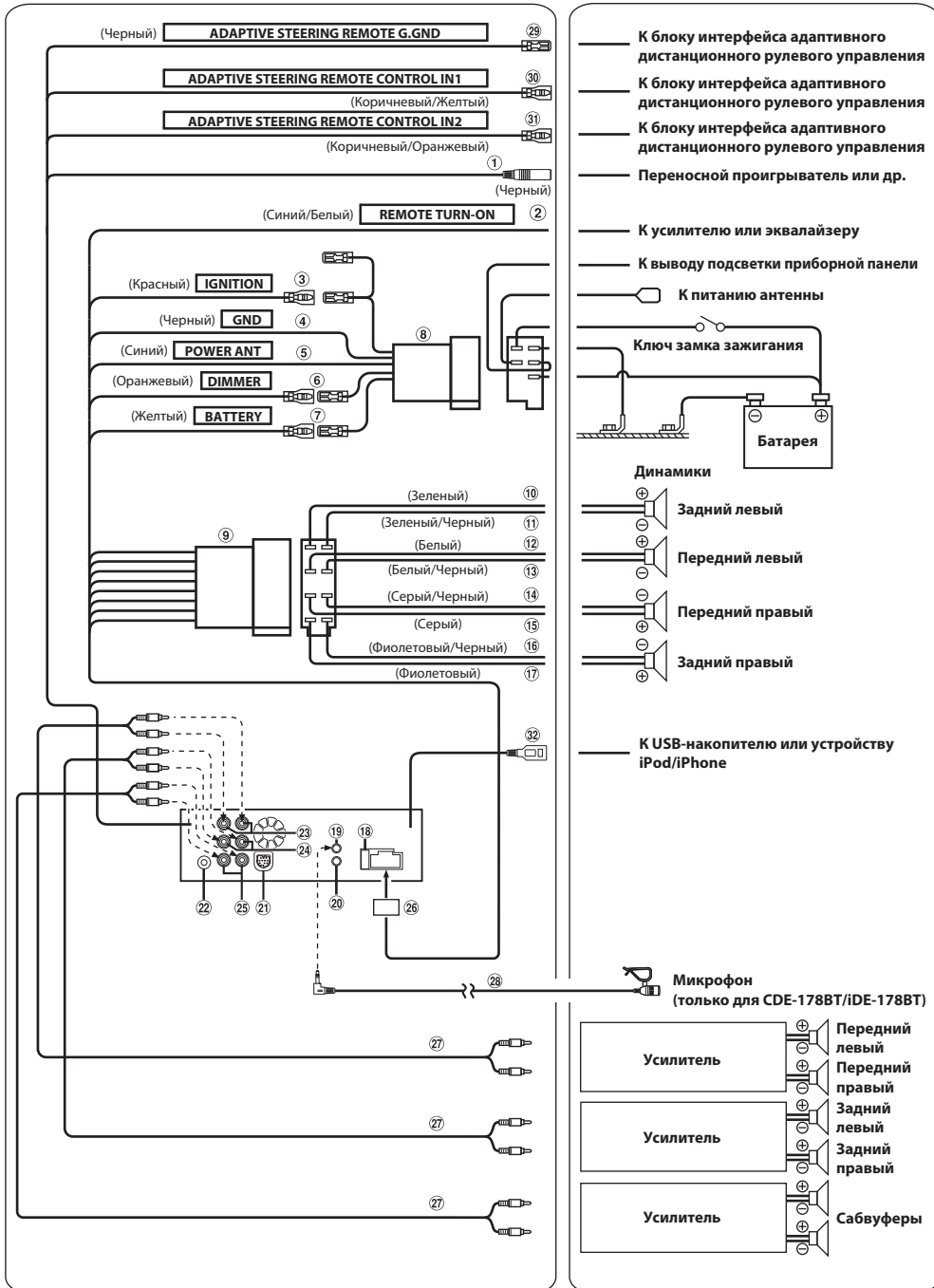

- ① **Задний входной разъем AUX (Черный)**  
С помощью этого разъема можно воспроизводить через устройство звук с внешнего устройства (например, переносного проигрывателя), используя доступный в продаже конвертерный кабель.
- ② **Вывод удаленного включения (Синий/Белый)**  
Подключите этот провод к входу дистанционного включения усилителя или процессора сигналов.
- ③ **Переключаемый вывод питания (зажигание) (Красный)**  
Подключите этот провод к открытой клемме блока плавких предохранителей автомобиля или к другому свободному источнику питания, обеспечивающему зажигание с напряжением 12В (+) только при включенном зажигании или в дополнительном положении (АСС).
- ④ **Вывод заземления (Черный)**  
Тщательно заземлите этот вывод на массу. Убедитесь в том, что соединение выполнено на оголенной металлической поверхности и надежно зафиксировано с помощью предоставленного винта для листового металла.
- ⑤ **Вывод питания антенны (Синий)**  
Подключите этот вывод к клемме +В питания антенны (если применимо).
- Примечание**
- Этот вывод следует использовать только для управления питанием антенны. Не используйте этот вывод для включения усилителя или процессора сигналов и т.д.
- ⑥ **Провод регулятора подсветки (Оранжевый)**  
Этот вывод можно подключать к выводу освещения приборной панели автомобиля. Будет включен регулятор яркости подсветки устройства.
- ⑦ **Вывод аккумулятора (Желтый)**  
Подключите этот вывод к положительному (+) полюсу батареи автомобиля.
- ⑧ **Разъем источника питания ISO**
- ⑨ **Разъем (выход на динамики) ISO**
- ⑩ **Выход на левый задний динамик (+) (Зеленый)**
- ⑪ **Выход на левый задний динамик (-) (Зеленый/Черный)**
- ⑫ **Выход на левый передний динамик (+) (Белый)**
- ⑬ **Выход на левый передний динамик (-) (Белый/Черный)**
- ⑭ **Выход на правый передний динамик (-) (Серый/Черный)**
- ⑮ **Выход на правый передний динамик (+) (Серый)**
- ⑯ **Выход на правый задний динамик (-) (Фиолетовый/Черный)**
- ⑰ **Выход на правый задний динамик (+) (Фиолетовый)**
- ⑱ **Патрон плавкого предохранителя (10 А)**
- ⑲ **Входной разъем MIC (только для CDE-178BT/iDE-178BT)**  
К микрофону.
- ⑳ **Разъем интерфейса дистанционного рулевого управления**  
К блоку интерфейса дистанционного рулевого управления. За дополнительной информацией обращайтесь к своему дилеру Alpine.
- ㉑ **Разъем для подключения дополнительного OEM-дисплея**  
Подключите к интерфейсному модулю дополнительного OEM-дисплея. За дополнительной информацией о возможностях подключения обращайтесь к своему ближайшему дилеру Alpine.
- ㉒ **Антенный разъем**
- ㉓ **Передние выходные входные разъемы RCA**  
Могут использоваться в качестве фронтальных выходных или входных разъемов RCA. КРАСНЫЙ - для правого, БЕЛЫЙ - для левого.
- ㉔ **Тыловые выходные входные разъемы RCA**  
Могут использоваться в качестве тыловых выходных или входных разъемов RCA. КРАСНЫЙ - для правого, БЕЛЫЙ - для левого.
- ㉕ **Выходные RCA-разъемы для НЧ-динамика (сабвуфера)**  
КРАСНЫЙ - для правого, БЕЛЫЙ - для левого.
- ㉖ **Разъем источника питания**
- ㉗ **RCA Удлинительный кабель (продается отдельно)**
- ㉘ **Микрофон (прилагается) (только для CDE-178BT/iDE-178BT)**
- ㉙ **Заземление блока адаптивного дистанционного рулевого управления**  
К разъему дистанционного рулевого управления. За дополнительной информацией о возможностях подключения обращайтесь к своему ближайшему дилеру Alpine.
- ㉚ **Вход 1 блока адаптивного дистанционного рулевого управления (Коричневый/Желтый)**  
К разъему дистанционного рулевого управления. За дополнительной информацией о возможностях подключения обращайтесь к своему ближайшему дилеру Alpine.
- ㉛ **Вход 2 блока адаптивного дистанционного рулевого управления (Коричневый/Оранжевый)**  
К разъему дистанционного рулевого управления. За дополнительной информацией о возможностях подключения обращайтесь к своему ближайшему дилеру Alpine.
- ㉜ **Разъем USB**  
Подключается к USB-накопителю или устройству iPod/iPhone. Для использования устройства iPod/iPhone необходимо, чтобы был подключен интерфейсный кабель для устройства iPod.
- Примечания**
- Используйте прилагаемый USB-кабель. При использовании USB-кабеля, отличного от прилагаемого, корректная работоспособность не гарантируется.
  - Располагайте USB-кабель отдельно от других кабелей.

**Предотвращение внешних шумов в аудио системе.**

- Найдите устройство и проложите выводы на расстоянии не менее чем 10 см от автомобильной электропроводки.
- Выводы батареи питания должны проходить как можно дальше от других выводов.
- Надежно подсоедините вывод заключения к оголенной металлической поверхности (при необходимости удалите краску, грязь или смазку) корпуса автомобиля.
- При установке дополнительного шумоподавителя по возможности подключайте его как можно дальше от данного устройства. Дилеры Alpine могут предложить различные модели шумоподавителей, обращайтесь к ним за дополнительной информацией.
- За дальнейшей информацией обращайтесь к своему дилеру Alpine, так как ему больше всего известно о мерах предотвращения шумов.

**About the Rules of Bluetooth Electromagnetic Radiation Regulation**



**Declaration of Conformity**



# Declaration of Conformity

We, the undersigned,

**Authorized representative in Europe** : **Alpine Electronics (Europe) GmbH**

**Address, City** : **Wilhelm-Wagenfeld-Strasse 1-3, D-80807, Munich**

**Country** : **Germany**

certify and declare under our sole responsibility that the following apparatus :

**Description** : **CD Receiver**

**Manufacturer** : **Alpine Electronics, Inc.**

**Brand** : **ALPINE**

**Identification** : **CDE-178BT**

**Installed Bluetooth module** : **UGZZC-G**

**Test Report No.** :

**Radio** : **T36209-00-01TK (DAkKS)**

**EMC** : **T36209-00-02KT (DAkKS)**

**LVD** : **S123636E2 (PHOENIX TESTLAB GmbH, Blomberg)**

conforms with the essential requirements of the Radio and Telecommunications Terminal Equipment Directive 1999/5/EC, based on the following specifications applied:

**Radio** : **EN300328 V1.7.1**

**EMC** : **EN301489-1 V1.9.2 EN301 489-17 V2.1.1**

**LVD** : **EN 60950-1: 2006 + A1: 2010 + A11: 2009 + A1:2010+A12:2011**

and therefore complies with the essential requirements and provisions of the R&TTE Directive.

*The Technical documentation is kept at the following address:*

**Company** : **Alpine Electronics (Europe) GmbH**

**Address, City** : **Wilhelm-Wagenfeld-Strasse 1-3, D-80807, Munich**

**Country** : **Germany**

**Phone number** : **49(0)89-324264-240**

**Fax number/e-mail** : **49(0)89-324264-241**

Name and position of person binding the manufacturer or his authorized representative : **Yoshihisa Endo**  
**Global Engineering Strategy Office**  
**Alpine Electronics, Inc.**

Signature of the authorized person : *Yoshihisa Endo*

Date of issue : **October 25, 2012**

# Declaration of Conformity

We, the undersigned,

**Authorized representative in Europe : Alpine Electronics (Europe) GmbH**

**Address, City : Wilhelm-Wagenfeld-Strasse 1-3, D-80807, Munich**

**Country : Germany**

certify and declare under our sole responsibility that the following apparatus :

**Description : CD Receiver**

**Manufacturer : Alpine Electronics, Inc.**

**Brand : ALPINE**

**Identification : iDE-178BT**

**Installed Bluetooth module : UGZZC-G**

**Test Report No. :**

**Radio : T36209-00-01TK (DAkKS)**

**EMC : T36209-00-02KT (DAkKS)**

**LVD : S123636E2 (PHOENIX TESTLAB GmbH, Blomberg)**

conforms with the essential requirements of the Radio and Telecommunications Terminal Equipment Directive 1999/5/EC, based on the following specifications applied:

**Radio : EN300328 V1.7.1**

**EMC : EN301489-1 V1.9.2 EN301 489-17 V2.1.1**

**LVD : EN 60950-1: 2006 + A1: 2010 + A11: 2009 + A1:2010+A12:2011**

and therefore complies with the essential requirements and provisions of the R&TTE Directive.

*The Technical documentation is kept at the following address:*

**Company : Alpine Electronics (Europe) GmbH**

**Address, City : Wilhelm-Wagenfeld-Strasse 1-3, D-80807, Munich**

**Country : Germany**

**Phone number : 49(0)89-324264-240**

**Fax number/e-mail : 49(0)89-324264-241**

**Name and position of person binding the manufacturer or his authorized representative : Yoshihisa Endo  
Global Engineering Strategy Office  
Alpine Electronics, Inc.**

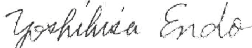
**Signature of the authorized person : **

**Date of issue : October 25, 2012**